

MLS - Mobile Logistik Systeme

MLS - mobile logistic systems

MLS - des systemes mobiles logistiques

2011 / 2012

WORKPLACE UP TO DATE



... mehr Raum zum Arbeiten

www.bnb-ohg.de

bedrunka+hirth
Betriebseinrichtungen

Art-Werkstatt

Ausstellungs-/ Schulungsraum

Exhibition and training rooms

Salle d'exposition/de formation



1 Maxmobile



8

2 Fahrbare Schubladenschränke
Mobile drawer cabinets
Armoires amovibles à tiroirs



22

3 Mobile Werkbänke
Mobile workbenches
Établis mobiles



36

4 Mobile Computer-, Mess- & Prüfplätze
Mobile computer, measuring and
testing stations
*Postes mobiles informatiques, de mesure
et de contrôle*



46

5 Bestückungswagen
Assembly trolleys
Servantes de garnissage



50

6 Tischwagen
Trolley
Établis mobiles



64

7 Sonstige Mobile
Other mobile trolleys
Autres éléments mobiles



67

Weiteres Zubehör finden Sie in unserem Gesamtkatalog "Betriebseinrichtungen" oder im Katalog "Arbeitsplatzsysteme"

Auf Wunsch Zweifarbenlackierung: Bei Auswahl der Standardfarben ohne Mehrpreis. Bitte bei Bestellung angeben. Aus drucktechnischen Gründen können die Originalfarben abweichen / Standard colours: 2-tone-combinations without supplement. Original colours can differ by print reasons / Des couleurs standard: Combinaisons 2-couleurs sans supplément. Différence aux couleurs originales possibles par des raisons d'impression

RAL 3003

RAL 3020

RAL 5011

RAL 5013

RAL 6013

RAL 6014

RAL 7016

RAL 7025

RAL 7040

RAL 9005

Philosophie - Der Mensch im Mittelpunkt

Ergonomie ist die Wissenschaft von der Gesetzmäßigkeit menschlicher Arbeit. Ziel ist die Schaffung geeigneter Bedingungen für die Arbeit des Menschen und die Nutzung technischer Einrichtungen und Werkzeuge, d.h. effiziente und fehlerfreie Ausführung der Arbeit sowie Schutz der Mitarbeiter vor gesundheitlichen Schäden. Im Vordergrund stehen dabei die Arbeitssicherheit, der Arbeitsschutz aber auch die Humanität und Wirtschaftlichkeit.

Die **Ergonomie** versteht sich als Bindeglied zwischen Mensch und Technik. Bei der ergonomischen Gestaltung von Arbeitsplätzen ist die körperliche Leistungsfähigkeit des Arbeiters in Bezug auf die Arbeitsaufgabe (Produktionsergonomie) abzustimmen. Abhängig davon sind die Handlungs- und Bewegungsabläufe der zu leistende Körpereinsatz und die Umgebungseinflüsse.

Die Körperhaltungen und -bewegungen sollten auf die Körpergröße des Arbeiters abgestimmt sein. Stehhilfen nehmen bis zu 60 % des Körpergewichtes auf, entlasten dabei die Wirbelsäule, Beine und Füße erheblich. Ebenso hat die sinnvolle Ausleuchtung des Arbeitsplatzes einen hohen Stellenwert. Nur durch die Erfüllung aller Anforderungen wird beste Bewegungsmöglichkeit bei höchster Leistungsfähigkeit erreicht. Durch eine derartige ergonomische Arbeitsplatzgestaltung wird nicht nur der Gesundheitszustand des Personals verbessert, auch die Leistungsfähigkeit kann um bis zu 40 % gesteigert werden.

Philosophy – focusing on people

Ergonomics is the science of the laws of human work. This discipline aims to create suitable conditions for human work and make use of technical equipment and tools, i.e. efficient and smooth undertaking of work and protecting staff from health issues. Work in this area focuses on occupational health and safety but also humanity and economic viability.

Ergonomics considers itself as the link between people and technology. When designing the ergonomics of workstations, the physical efficiency of the worker in terms of his or her task (production ergonomics) must be determined.

The handling processes and work movements of the body and ambient factors are dependent on this. Posture and movements of the body should be matched to the height of the worker. Standing aids can bear up to 60 % of body weight, taking a huge amount of strain off the spine, legs and feet. Sensible lighting at the workstation is also of great importance. The best scope for movement with maximum efficiency is only achieved when all these requirements are satisfied.

Not only does a workstation designed with ergonomics in mind improve the health of the workforce, efficiency can also be increased by up to 40 %.

Philosophie - l'être humain au centre

L'ergonomie est la science traitant de la régulation de l'activité humaine. Son objectif est de créer les conditions adéquates pour le travail de l'être humain et pour l'utilisation d'installations techniques et d'outils, c'est-à-dire l'exécution efficace et sans erreur du travail et la protection du travailleur contre les dangers pouvant mettre sa santé en péril. Les points importants sont donc la sécurité du travail, la protection de l'employé, sans oublier la facette humanitaire et économique.

L'ergonomie est le lien entre l'être humain et la technologie. Lors de la conception ergonomique des postes de travail, il faut évaluer la capacité physique du travailleur par rapport à la tâche à accomplir (ergonomie de production). Les mouvements et actions physiques et les influences de l'environnement en dépendent.

La position et les mouvements du corps doivent être adaptés à la taille du travailleur. Les tabourets à assise haute reprennent jusqu'à 60 % du poids corporel, soulageant ainsi considérablement la colonne vertébrale, les jambes et les pieds. De la même manière, un éclairage sensé du poste de travail revêt une grande importance. Ce n'est qu'en remplissant toutes ces exigences qu'il est possible d'atteindre des possibilités optimales de déplacement avec le meilleur rendement possible. Par une conception ergonomique de ce type du poste de travail, ce n'est pas seulement la santé du personnel de l'entreprise qui est améliorée : le rendement peut augmenter, jusqu'à 40 %.

-  **Ergonomie**
Wirtschaftlichkeit durch Arbeitsschutz und -sicherheit bei der auszuübenden Tätigkeit
-  **Greifraumoptimierung**
Bester Bewegungsraum bei kurzen Aufnahmestrecken und uneingeschränkter Montagezone
-  **Verkettung**
Optimierung des Produktionsflusses durch Verbindung und Verkettung der Arbeitsplätze
-  **Beleuchtung**
Gewährleistung idealer Ausleuchtung und Verbesserung des Sehbereichs
-  **Druckluft**
Versorgung mit Druckluft für den allgemeinen Gebrauch
-  **Energie**
Direkte Zuführung von Energie am Arbeitsplatz
-  **Mobil**
Schneller, flexibler Arbeitsablauf durch höchste Mobilität
-  **EGB**
Vermeidung von Defekten und Störungen durch den Schutz von elektrostatisch gefährdeten Bauteilen

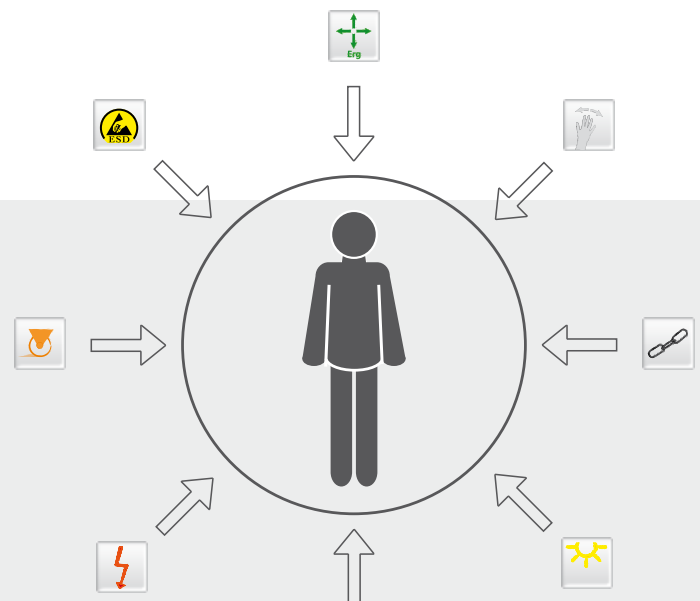

Philosophie Mobile Logistik Systeme

Die Bedrunka+Hirth Mobile Logistik Systeme bieten vielfältige Einsatzmöglichkeiten in unzähligen Bereichen. Durch das Baukastensystem lassen sich die Mobile individuell für die jeweilige Funktion im Betrieb ausstatten. Dadurch ergeben sich alle erdenklichen Freiheiten für den Anwender.

Durch die Verwendung von hochwertigem Feinblech ist eine hohe Lebensdauer und höchste Stabilität mit deutscher Qualität aus dem Schwarzwald gewährleistet (geprüft nach ISO 9001:2000). Wir verwenden ein umweltfreundliches Lackierverfahren. Die hochwertige Pulverbeschichtung erfolgt in 9 Standardfarben und gibt Farbkombinationen Kundenbezogenen Freiraum.

Die Entwicklung ist optimiert auf ein Maximum an Mobilität. Die Wagen sind daher sehr wendig, haben eine leichte Beweglichkeit und sorgen für eine komfortable, sichere Fahrt. Ergonomie steht bei uns im Vordergrund! Jedes Detail ist genauestens durchdacht und gelöst. Die einzigartige Zentralverriegelung mit der „B+H“-Schließstange ist Diebstahlsicher und bei allen Schubladen serienmäßig. Kombinations-Schließ-Systeme sind möglich. Die Schubladen besitzen eine präzise Arretierung mit Selbsteinzug.

Dazu gibt es eine reichhaltige Zubehörpalette und Einteilungsmaterial für jede Anwendung. Angefangen von Muldenplatten und Kleinteilekästen in diversen Ausführungen über Metallunterteilungen bis hin zu Schaumstoffeinlagen bestückt mit Werkzeug. Für Mobile Werkbänke gibt es zusätzliche, fest verschraubte Multi-Wand-Aufbaukonstruktionen. Wählen Sie zwischen verschiedenen Ausführungen von Arbeitsplatten für den jeweiligen Einsatzbereich. Bei der Maxmobile-Serie besteht die Arbeitsplatte aus einer robusten Kunststoffablagefläche mit Aussparungen und ergonomischen Griffen.

Die Mobilen Logistik Systeme sind hervorragend geeignet für:

- Instandhaltungsabteilungen
- Qualitätsmanagement
- Wareneingangs- und Warenausgangsbereiche
- Reparatur- und Servicewerkstätten
- Computer-, Mess- und Prüfplätze
- Fertigung
- Lager
- Büro
- Labor
- Montagebetriebe
- Fotostudios
- Druckereien

und viele mehr.

Ihre Vorteile:

- Kein Öffnen der Schubladen beim Verfahren des Wagens
- Schubladen-Einzelauszug: Es kann nur eine Schublade geöffnet werden
- Kommissionierung und Bereitstellung am Arbeitsplatz
- Individuelle Gestaltung
- Hoher Praxisnutzen
- Betriebsfertige Anlieferung - Keine Selbstmontage!
- 2 Jahre Garantie



Einsatzmöglichkeiten der Mobilen Systeme
Possible ways to use mobile trolleys
Possibilités d'utilisation des éléments mobiles



Einsatz diverser Montage- und Prüfplätze in Form von Mobilien in einer Kfz-Werkstatt



Frei wählbare Arbeitsplatzteilung bei der Fertigung oder Montage durch Mobile Arbeitsplätze



Mobile Schubladenschränke können unter den Arbeitsplatz gerollt werden und stehen somit nicht im Weg





Bestückung durch Workcrafter-Mobile in einer Fertigungsstraße



Bereitstellung direkt am Arbeitsplatz durch die Multi-Wagen



Bereitstellung und Bestückung durch Lagersysteme und Multi-Wagen in Montagestraßen

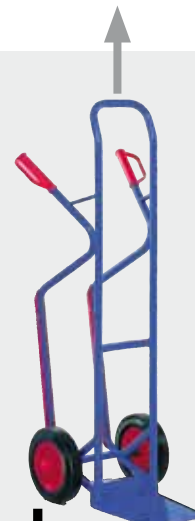

Schubladen-Systemvarianten
Drawer system variations
Variantes de systèmes de tiroirs

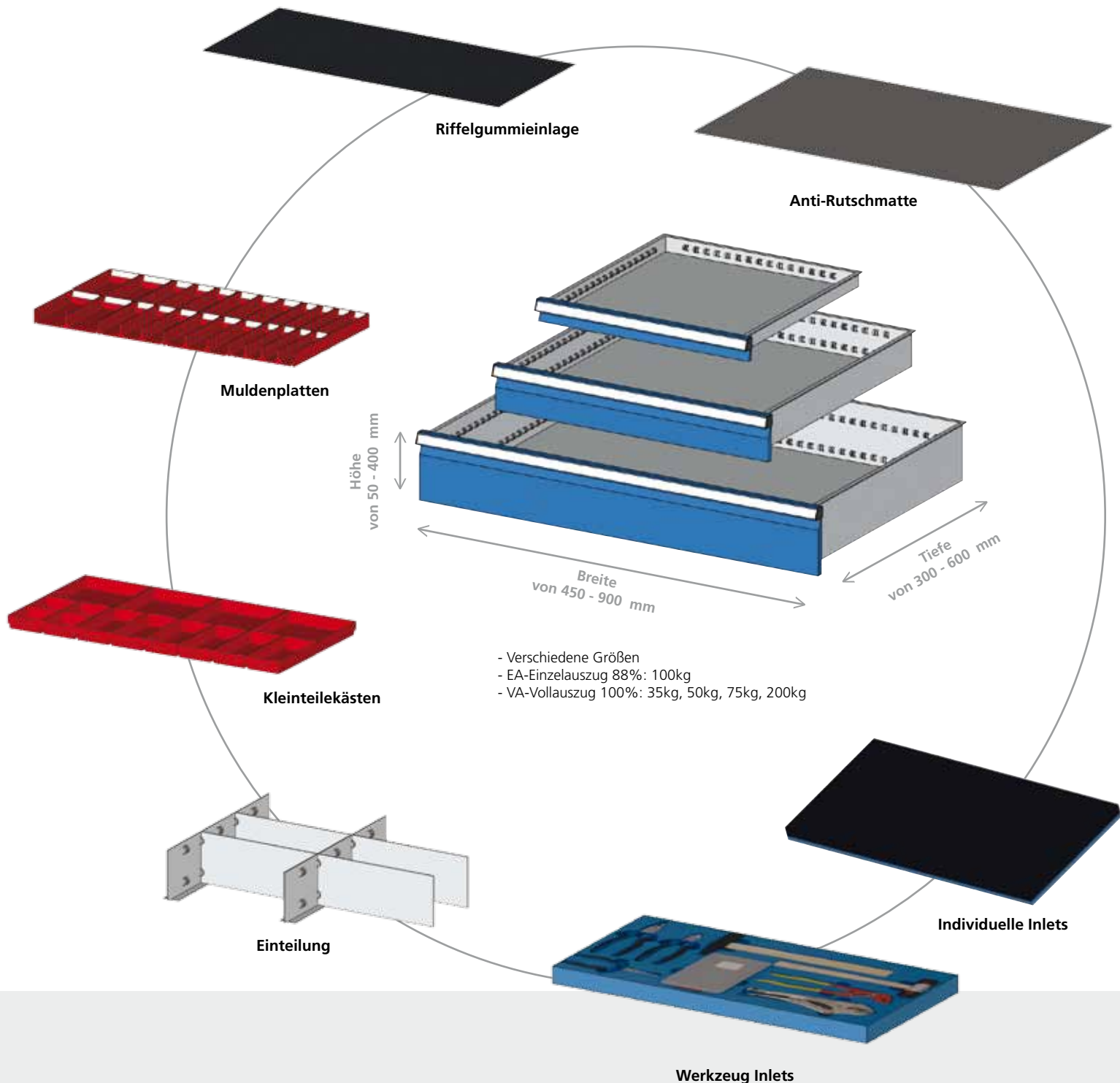

Verschiedene Mobilvarianten
Various options for mobile trolleys
Verschiedene Mobilvarianten



Schubladenschränke Mobil



Mobile Arbeitsplätze

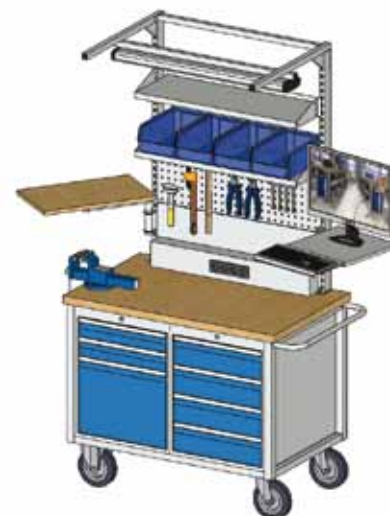

Maxmobile 1



Maxmobile 2



Werkstattwagen mit Teleskopaufsatz



Flügeltürenschränk mit Pultaufsatz

maxmobile 1

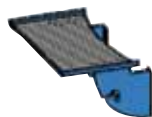
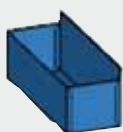
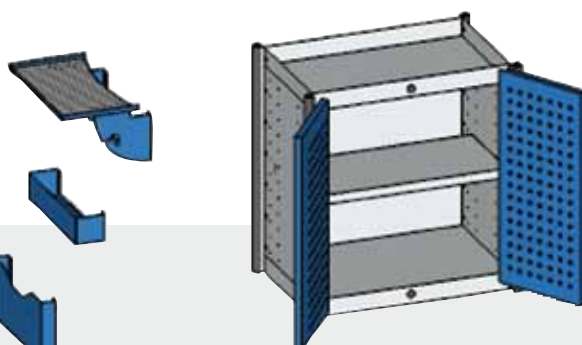

Ihre Vorteile:

- Schubladentiefe von 300 mm
- Platz sparend
- klein und wendig
- Komfortable, sichere Fahrt
- Diebstahlsichere Zentralverriegelung mit "B+H"
- Schließanlage
- Umfangreiches Zubehör für jede Anwendung
- Reichhaltiges Sortiment an Einteilungsmaterial
- individuelle Gestaltung
- Umweltfreundliches Lackierverfahren
- Keine Verletzungsgefahr durch Hängenbleiben!

maxmobile 1

maximale Raumeinteilung

maximale Mobilität

maximale Arbeitsfläche

maximale Funktionalität

maximaler Fahrspaß

maximale Vielseitigkeit

maximale Farben-Auswahl

maximale Kombimöglichkeiten

maximale Zubehör-Auswahl

maximaler Zugriff

maximale Sicherheit

maximale Ergonomie

maximum space use

maximum mobility

maximum work surface

maximum functionality

maximum driving pleasure

maximum diversity

maximum colour selection

maximum combination facility

maximum accessory selection

maximum access

maximum security

maximum ergonomics

Répartition maximale de l'espace

Mobilité maximale

Surface de travail maximale

Fonctionnalité maximale

Plaisir maximum du déplacement

Polyvalence maximale

Offre maximale de couleurs

Possibilités maximales de combinaison

Offre maximale d'accessoires

Accessibilité maximale

Sécurité maximale

Ergonomie maximale

Lochplatte mit Seitenteilen

Perforated board with lateral components

Panneau perforé avec parties latérales

Seite 13

Holzplatte zum Einlegen

Wooden board for insertion

Plaque de bois pour insertion

Seite 12

Hakensortiment

Assortment of hooks

Assortiment de crochets

Seite 13

Kleinteilekästen

Plastic box compartments

Mini-bacs plastiques

Seite 13

Schwenkbares Laptoptablar mit Arretierung

Swivelmounted laptop shelf with locking device

Plaque d'assise orientable pour ordinateur portable avec verrouillage

Seite 12

Auflagetablar mit Papierrollenhalter

Support shelf with paper roll holder

Tablar d'appui avec support de rouleaux en papier

Seite 12

Flaschen- und Dosenhalter

Bottle and can holder

Support de bouteilles et de boîtes

Seite 12

Abfallbehälter

Waste container

Boîte à ordures

Seite 12

- 100% Vollauszug der Schubladen bei max 35kg Belastung
- Zentralverriegelung
- Präzise Arretierung und Selbsteinzug
- Umlaufender Ramm- und Fersenschutz
- Fahrwerk mit 2 Bock- und 2 Lenkrollen mit Feststeller Ø100 mm
- Reichhaltiges Sortiment an Einteilungsmaterial
- Umfangreiches Zubehör für jede Anwendung
- Auflagefläche aus Kunststoff mit eingeformten Kleinteileflächen und ergonomischen Griffen
- Auflagefläche hat hohe Beständigkeit gegen Chemikalien und Öl

maxmobile 1



Leergehäuse

zur individuellen Bestückung
780 x 480 x 940 mm; Nutzhöhe 600 mm

Art.-Nr.	EUR
M08.88.10	255,00



Schubladen

100 % Auszug - 35 kg Tragkraft
Nutzmaß 598x298 mm

Art.-Nr.	Höhe	EUR
M08.88.60	50	44,00
M08.88.61	100	47,00
M08.88.62	150	51,00
M08.88.63	200	55,00



Maxmobile 1

mit 2 Flügeltüren, innen hinterlegt mit
Lochplatten und 1 Fachboden

Art.-Nr.	EUR
M08.88.03	395,00



Maxmobile 1

mit 4 Schubladen, BLH: 2x 100 mm, 2x 200 mm
und 1 Seitenblende

Art.-Nr.	EUR
M08.88.91	482,50



Maxmobile 1

mit 6 Schubladen, BLH: 2x 50 mm, 2x 100 mm,
2x 150 mm und 1 Seitenblende

Art.-Nr.	EUR
M08.88.93	562,50



Maxmobile 1

mit 6 Schubladen, BLH: 6x 100 mm
und 1 Seitenblende

Art.-Nr.	EUR
M08.88.92	560,50

Schubladen - Einteilungsmaterial



Muldenplatten

Art.-Nr.	Front	EUR
M08.88.30	50 mm	39,00



Schaumstoffplatte

Art.-Nr.	Front	EUR
M08.88.41	100 mm	19,00



Metall-Fachteiler

Art.-Nr.	Front	EUR
M08.88.36	100 mm	24,20
M08.88.37	150 mm	25,50
M08.88.42	200 mm	26,80



Metall-Fachteiler

Art.-Nr.	Front	EUR
M08.88.38	100 mm	17,30
M08.88.39	150 mm	18,20
M08.88.43	200 mm	19,40



Kleinteilekästen

Art.-Nr.	Front	EUR
M08.88.34	50 mm	24,60
M08.88.35	100 mm	29,00

Zubehör
Accessories
Accessoires



Holzplatte Buche Multiplex
zum Einlegen in die Kunststoff-Ablagefläche

Art.-Nr.	Maß / dimension	EUR
M08.88.70	570 x 280 x 15	36,00



Auflagetablar
mit Papierrollenhalter

Art.-Nr.	Maß / dimension	EUR
M08.88.72	435 x 200	37,00



Schwenkbares Laptoptablar
mit Arretierung

Art.-Nr.	Maß / dimension	EUR
M08.88.73	300 x 420	73,50



Flaschen- und Dosenhalter
wird seitlich eingehängt

Art.-Nr.	Maß / dimension	EUR
M08.88.74	380 x 90 x 85	12,50



Dokumentenhalter
wird seitlich eingehängt

Art.-Nr.	Maß / dimension	EUR
M08.88.75	380 x 45 x 190	13,40



Abfallbehälter
wird seitlich eingehängt

Art.-Nr.	Maß / dimension	EUR
M08.88.76	375 x 170 x 150	24,50

Schubladen - Werkzeugeinsätze



Hammer, Feilen, Meißel und Sägen-Satz
16-tlg
Beschreibung siehe Seite 19

Art.-Nr.	Maß / dim.	EUR
M08.88.203	598 x 298	132,00



Schlüsselsatz 21-tlg
Beschreibung siehe Seite 19

Art.-Nr.	Maß / dim.	EUR
M08.88.204	598 x 298	198,00



1/4"-12"-Steckschlüssel-Satz 71-tlg
Beschreibung siehe Seite 19

Art.-Nr.	Maß / dim.	EUR
M08.88.205	598 x 298	395,00



Zangen- Schraubendreher-Satz 14-tlg
Beschreibung siehe Seite 19

Art.-Nr.	Maß / dim.	EUR
M08.88.206	598 x 298	218,00

Zubehör
Accessories
Accessoires



Lochseitenwand
wird seitlich eingehängt

Art.-Nr.	EUR
M08.88.79	39,00



Seitenblende
halbrund, wird seitlich eingehängt

Art.-Nr.	EUR
M08.88.81	23,50



Lochplatte
mit schwenkbaren Seitenteilen

Art.-Nr.	Maß / dimension	EUR
M08.88.77	1250 x 300	132,00



Hakensortiment

Art.-Nr.		EUR
M03.83.397	31 - teilig	107,00



Schiene, einhängbar in Lochwand zur Aufnahme von Sichtlagerkästen

Art.-Nr.	Maß / dimension	EUR
M03.900.06	300	6,00
M03.900.05	450	7,50



Sichtlagerkästen

Art.-Nr.	Maß / dimension	EUR
M03.900.001	Gr. 1 100 x 95 / 65 x 50	1,60
M03.900.002	Gr. 2 100 x 170 / 140 x 80	2,40
M03.900.003	Gr. 3 145 x 230 / 195 x 125	5,50
M03.900.004	Gr. 4 200 x 350 / 300 x 145	11,00
M03.900.005	Gr. 5 200 x 350 / 300 x 200	16,10

Ausstech-Werkzeug + Inlett blanko



Ausstech-Werkzeug breit, 50mm
Werkzeug zur individuellen Inlett-Erstellung

Art.-Nr.	EUR
M08.90.01	11,80



Ausstech-Werkzeug schmal, 20mm
Werkzeug zur individuellen Inlett-Erstellung

Art.-Nr.	EUR
M08.90.02	7,20



Ausstech-Werkzeug halbrund, 20x20mm, Werkzeug zur individuellen Inlett-Erstellung

Art.-Nr.	EUR
M08.90.03	17,20



Inlett Unbehandelt
zur individuellen Bestückung (2-lagig: 5mm blau, 20mm schwarz)

Art.-Nr.	Maß / dim.	EUR
M08.90.10	598 x 298	13,50

maxmobile 2

maximale Raumeinteilung
maximale Mobilität
maximale Arbeitsfläche
maximale Funktionalität
maximaler Fahrspaß
maximale Vielseitigkeit
maximale Farben-Auswahl
maximale Kombimöglichkeiten
maximale Zubehör-Auswahl
maximaler Zugriff
maximale Sicherheit
maximale Ergonomie

maximum space use
maximum mobility
maximum work surface
maximum functionality
maximum driving pleasure
maximum diversity
maximum colour selection
maximum combination facility
maximum accessory selection
maximum access
maximum security
maximum ergonomics

Répartition maximale de l'espace
Mobilité maximale
Surface de travail maximale
Fonctionnalité maximale
Plaisir maximum du déplacement
Polyvalence maximale
Offre maximale de couleurs
Possibilités maximales de combinaison
Offre maximale d'accessoires
Accessibilité maximale
Sécurité maximale
Ergonomie maximale

Lochplatte mit Seitenteilen

Perforated board with lateral components
Panneau perforé avec parties latérales
 Seite 17

Holzplatte zum Einlegen

Wodden board for insertion
Plaque de bois pour insertion
 Seite 16

Hakensortiment

Assortment of hooks
Assortiment de crochets
 Seite 13

Schwenkbare Laptoptablar mit Arretierung

Swivelmounted laptop shelf with locking device
Plaque d'assise orientable pour ordinateur portable avec verrouillage
 Seite 16

Auflagetablar mit Papierrollenhalter

Support shelf with paper roll holder
Tablar d'appui avec support de rouleaux en papier
 Seite 16

Flaschen- und Dosenhalter

Bottle and can holder
Support de bouteilles et de boîtes
 Seite 16

Abfallbehälter

Waste container
Boîte à ordures
 Seite 16

Schubladen-Einteilungsmaterial

Drawer divider kits
Aménagement de tiroirs
 Seite 15

Seitenklappe

Side flap
Clapet sur le côté
 Seite 17

- 100% Vollauszug der Schubladen bei max. 35kg Belastung
- Zentralverriegelung
- Präzise Arretierung und Selbsteinzug
- Umlaufender Ramm- und Fersenschutz
- Fahrwerk mit 2 Bock- und 2 Lenkrollen mit Feststeller Ø100 mm
- Reichhaltiges Sortiment an Einteilungsmaterial
- Umfangreiches Zubehör für jede Anwendung
- Auflagefläche aus Kunststoff mit eingeformten Kleinteileflächen und ergonomischen Griffen
- Auflagefläche hat hohe Beständigkeit gegen Chemikalien und Öl
- Schubladentiefe von 400 mm
- Seitliche Klappe zur Verwahrung von langen Werkzeugen

maxmobile 2



Leergehäuse
zur individuellen Bestückung
780 x 580 x 940 mm; Nutzhöhe 600 mm

Art.-Nr.	EUR
M08.89.10	278,00



Schubladen
100% Auszug - 35 kg Tragkraft
Nutzmaß 598x398 mm

Art.-Nr.	Maß / dimension	EUR
M08.89.60	50	45,60
M08.89.61	100	48,60
M08.89.62	150	52,50
M08.89.63	200	56,50



Maxmobile 2
mit 2 Flügeltüren, innen hinterlegt mit
Lochplatten und 1 Fachboden

Art.-Nr.	EUR
M08.89.03	399,00



Maxmobile 2
mit 4 Schubladen, BLH: 2x 100 mm, 2x 200 mm
und 1 Seitenblende

Art.-Nr.	EUR
M08.89.91	512,50



Maxmobile 2
mit 6 Schubladen, BLH: 2x 50 mm, 2x 100 mm,
2x 150 mm und 1 Seitenblende

Art.-Nr.	EUR
M08.89.93	595,40



Maxmobile 2
mit 6 Schubladen, BLH: 6x 100 mm
und 1 Seitenblende

Art.-Nr.	EUR
M08.89.92	593,60

Schubladen - Einteilungsmaterial



2x MF 400 mm, 5 x TW 200 mm

Art.-Nr.	Front	EUR
M168-136-100	100	18,35
M168-136-150	150	19,80
M168-136-200	200	22,30



5x KTK 150 x 150 mm, 4x KTK 75 x 150 mm, 4x KTK
75 x 75 mm, 1x TW 600 x 85 mm, 2x TW 100 x 85 mm

Art.-Nr.	Front	EUR
M168-132	100	35,75



3x MF 400 mm, 8x TW 150 mm

Art.-Nr.	Front	EUR
M168-139-100	100	27,80
M168-139-150	150	30,00
M168-139-200	200	33,40

Zubehör
Accessories
Accessoires



Holzplatte
zum Einlegen in die Kunststoff-Ablagefläche

Art.-Nr.	Maß / dimension	EUR
M08.89.70	570 x 380 x 15	42,50



Auflagetablar
mit Papierrollenhalter

Art.-Nr.	Maß / dimension	EUR
M08.89.72	535 x 200	38,30



Schwenkbares Laptoptablar
mit Arretierung

Art.-Nr.	Maß / dimension	EUR
M08.88.73	300 x 420	73,50



Flaschen- und Dosenhalter
wird seitlich eingehängt

Art.-Nr.	Maß / dimension	EUR
M08.89.74	480 x 90 x 85	12,90



Dokumentenhalter
wird seitlich eingehängt

Art.-Nr.	Maß / dimension	EUR
M08.89.75	480 x 45 x 190	14,00



Abfallbehälter
wird seitlich eingehängt

Art.-Nr.	Maß / dimension	EUR
M08.89.76	475 x 170 x 150	25,10

Schubladen - Werkzeugeinsätze



Schlüssel-Satz 35-tlg

Inlett zweifarbig schwarz/blau; Doppelmaulschlüssel, DIN 3110 6x7, 8x9, 10x11, 12x13, 14x15, 16x17, 18x19, 20x22, 21x23 mm; Ringmaulschlüssel, DIN 3113 B 6, 7, 8, 9, 10, 11, 12, 13, 14, 15, 16, 17, 18, 19, 20, 21, 22 mm; Doppelringschlüssel, DIN 838 6x7, 8x9, 10x11, 12x13, 14x15, 16x17, 18x19, 20x22, 21x23 mm

Art.-Nr.	Maß / dimension	EUR
M08.89.211	598 x 398	314,00



Nfz-Satz 18-tlg

Inlett zweifarbig schwarz/blau; Doppelmaulschlüssel, DIN 3110, 24x27, 25x28, 30x32 mm Ringmaulschlüssel, DIN 3113 A, 24, 27, 30, 32 mm; Doppelringschlüssel, DIN 838, 24x27, 25x28, 30x32 mm; Schraubendreher, DIN 5265, A, 8x150, 10x175, 12x200 mm Kreuz-Schraubendreher, DIN 5265, A, PH 2, 3, 4; Rückschlagfreier Nylon-Schonhammer 40 mm Schlosserhammer, DIN 1041 1000g

Art.-Nr.	Maß / dimension	EUR
M08.89.212	598 x 398	324,00

Zubehör
Accessories
Accessoires



Lochseitenwand
wird seitlich eingehängt

Art.-Nr.	EUR
M08.89.79	43,00



Seitenblende
halbrund, wird seitlich eingehängt

Art.-Nr.	EUR
M08.89.81	24,00



Lochplatte
mit schwenkbaren Seitenteilen

Art.-Nr.	Maß / dimension	EUR
M08.88.77	1250 x 300	132,00



Antirutschmatten-Einsatz
zum Einlegen in die Kunststoff-Ablagefläche

Art.-Nr.	Maß / dimension	EUR
M08.89.71	570 x 380 x 3	18,40



Seitenklappe
für langes Werkzeug

Art.-Nr.	Maß / dimension	EUR
M08.89.88	490 x 70 x 660	70,00

Schubladen - Werkzeugeinsätze



1/2" Innen 6-kt. Steckschlüssel-Satz 31-tlg

Inlett zweifarbig scharz/blau;
1/2"-Einsatz Innensechskant, 5x60, 5x 110, 6x60, 6x110, 7x100, 8x60, 8x110, 10x60, 12x60, 14x60, 17x60, 7x60 mm; 1/2"-Einsatz B&S/XZN M 5x60, 6x60, 6x100, 8x60, 8x100, 10x60, 10x100, 12x100 mm; 1/2"-Einsatz Innen-TORX, TX 25x60, 27x60, 30x60, 40x60, 45x60, 50x60, 55x60, 60x60, 45x140, 55x140, 70x110 mm

Art.-Nr.	Maß / dimension	EUR
M08.89.210	198 x 398	303,00



Steckschlüssel-Satz 1/2", 12-kt - 22-tlg.

Inlett zweifarbig scharz/blau;
1/2"-Umschaltknarre Sicherheitsv. 270 mm; 1/2"-Gleitgriff, DIN 3122, 300 mm, 1/2"-Kardangelen, 75 mm; 1/2"-Verlängerung, schwenkbar, 125 und 250 mm; 1/2"-Einsatz, 12-kt. 3/8, 7/16, 15/32, 1/2, 9/16, 19/32, 5/8, 21/32, 11/16, 3/4, 25/32, 13/16, 7/8, 15/16, 31/32, 1, 32 mm

Art.-Nr.	Maß / dimension	EUR
M08.89.206	198 x 398	203,00

Werkzeugeinsätze Tool inserts / inlays Jeux d'outils

Ausstech-Werkzeuge + Inlett blanko



Ausstech-Werkzeug breit, 50mm
Werkzeug zur individuellen
Inlett-Erstellung

Art.-Nr.	EUR
M08.90.01	11,80



Ausstech-Werkzeug schmal, 20mm
Werkzeug zur individuellen
Inlett-Erstellung

Art.-Nr.	EUR
M08.90.02	7,20



**Ausstech-Werkzeug halbrund,
20x20mm**
Werkzeug zur individuellen
Inlett-Erstellung

Art.-Nr.	EUR
M08.90.03	17,20

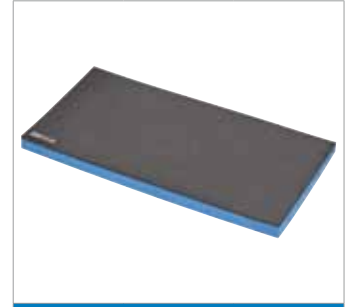

Inlett Unbehandelt
zur individuellen Bestückung
(2-lagig: 5mm blau, 20mm schwarz)

Art.-Nr.	Maß / dim.	EUR
M08.90.10	598 x 298	13,50
M08.90.11	598 x 398	19,70

maxmobile 1



Griff-Schraubendreher-Satz 15-tlg
Inlett zweifarbig schwarz/blau;
6-kt-T-Griff-Schraubendreher, DIN 911
2, 3, 4, 5, 6, 8, 10 mm
T-Griff-Schraubendreher, Innen-TORX
TX 10, 15, 20, 25, 27, 30, 30, 40, 45

Art.-Nr.	Maß / dimension	EUR
M08.88.200	598 x 398	121,00



Rohrsteck- und Doppelgelenkschlüssel-Satz 16-tlg
Inlett zweifarbig schwarz/blau;
Rohrsteckschlüssel, DIN 896, Form B
6x7, 8x9, 10x11, 12,13, 14x15, 16x17, 18x19,
20x22 mm
Stufen-Drehstift, 6-fach, 6-32 mm
Eco-Roll-Maulschlüssel, verstellbar 10" / 250 mm
Doppelgelenksteckschlüssel
8x9, 10x11, 12x13, 14x15, 16x17, 18x19 mm

Art.-Nr.	Maß / dimension	EUR
M08.88.201	598 x 398	199,00



Doppelsteckschlüssel-Satz 16-tlg
Inlett zweifarbig schwarz/blau;
Massive 6-kt.-Doppelsteckschlüsse
6x7, 8x9, 10x11, 12x13, 14x15, 16x17, 18x19,
20x22 mm
Stufen-Drehstift, 6-fach, 6-32 mm
Eco-Roll-Maulschlüssel, verstellbar 10" / 250 mm
Doppelgelenksteckschlüssel
8x9, 10x11, 12x13, 14x15, 16x17, 18x19 mm

Art.-Nr.	Maß / dimension	EUR
M08.88.202	598 x 398	277,00



Werkzeugeinsätze Tool inserts / inlays Jeux d'outils

maxmobile 1



Hammer, Feilen, Meißel und Sägen-Satz 16-tlg

Inlett zweifarbig scharz/blau;
Schlosserhammer, DIN 1041, 500g; Kunststoff-Treib- und Ausbeulhammer, 32 mm
Werkstattfeile DIN 7261 A, 200 mm flach dreikant, rund, vierkant und halbrund
Metallsägebogen, 250 mm; Werkzeugsatz, 6-tlg., Plastik Fühlerlehren, 100 mm Blatt,
versch., 20 X 2-40/100; Stahlbandmaß 3 m

Art.-Nr.	Maß / dimension	EUR
M08.88.203	598 x 298	132,00



Schlüsselsatz 21-tlg

Inlett zweifarbig scharz/blau;
Ringmaulschlüssel, DIN 3113 A
6, 7, 8, 9, 10, 11, 12, 13, 14, 17, 19, 22, 24 mm
Doppelringschlüssel, DIN 838
6x7, 8x9, 10x11, 12x13, 14x15, 16x17, 18x19, 20x22 mm

Art.-Nr.	Maß / dimension	EUR
M08.88.204	598 x 298	198,00



1/4"-12"-Steckschlüssel-Satz 71-tlg

Inlett zweifarbig scharz/blau;
1/2"-Umschaltknarre 270 mm; 1/2"-Verlängerung 75 und 250 mm
1/2"-Kardangelenk 75 mm, 1/2"-Einsatz, 6-kt. 10, 11, 12, 13, 14, 15, 16, 17, 19, 22,
24, 27, 30, 32 mm; 1/4"-Umschaltknarre, Sicherheitsverbindung 140 mm
1/4"-Verlängerung, DIN 3123, 50 und 100 mm
1/4"-Steckgriff, DIN 3122, 150 mm, 1/4"-Einsatz, 6-kt. 4, 4,5, 5, 5,5, 6, 7, 8, 9, 10,
11, 12, 13, 14 mm; 1/4"-Einsatz Innen-TORX, TX 8, 10, 15, 20, 25, 27, 30, 40
1/4"-Einsatz Außen-TORX, E 4, 5, 6, 7, 8, 10, 11; 1/4"-Einsatz Kreuzschlitz, PH 1, 2, 3
1/4"-Einsatz Schlitz, 4x25, 5,5x25, 7x25 mm;
6-kt.-Winkel.-Dr., lang, Kugelk., 9-tlg, 1,5 - 10 mm

Art.-Nr.	Maß / dimension	EUR
M08.88.205	598 x 298	395,00

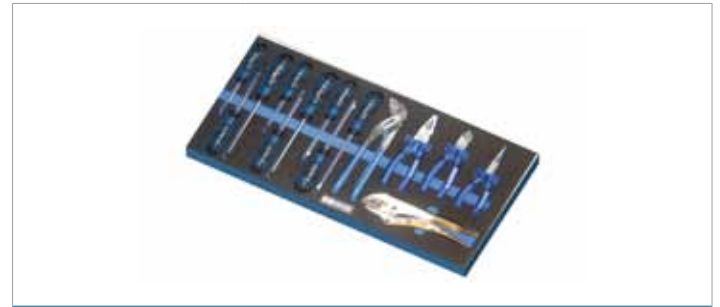

Zangen-Schraubendreher-Satz 14-tlg

Inlett zweifarbig scharz/blau;
Kreuz-Schr., Pozi., DIN ISO 8764-1/-2, PZ 1, 2, 3
Kreuz-Schraubendr., DIN ISO 8764-1/-2, PH 1, 2, 3
Werkst.-Schraubendreher, DIN 5265, D, 6,5x150, 5,5x125, 6,5x125 mm
Wasserpumpenzange, ISO 8976, B, 240 mm
Kraft-Kombizange, DIN ISO 5746, 7" - 180 mm
Seitenschneider, DIN ISO 5749, 6.1/4" / 160 mm
Telefonzange, ISO 5745, gerade, 6.3/4" / 170 mm
Universal-Grip-Zange, 10" / 250 mm

Art.-Nr.	Maß / dimension	EUR
M08.88.206	598 x 298	218,00



Inletteinsatz in Maxmobile1

Es gibt eine Art von Werkzeugeinsätzen für die Maxmobile 1- Serie.
Diese haben die Abmessungen von 598 x 298 mm.
Es passt je 1 Einsatz in die Schublade (siehe Bilder links und rechts).



Werkzeugeinsätze Tool inserts / inlays Jeux d'outils

maxmobile 2



Schlüsselsatz 100er 10-tlg

Inlett zweifarbig schwarz/blau;
Doppeltaumenschlüssel, DIN 3110
6x7, 8x9, 10x11, 12x13, 14x15, 16x17, 18x19, 20x22,
21x23, 24x27 mm

Art.-Nr.	Maß / dimension	EUR
M08.89.200	198 x 398	92,00



Schlüsselsatz 185er 10-tlg

Inlett zweifarbig schwarz/blau;
Ringmaulschlüssel, DIN 3113 A
8, 10, 11, 13, 14, 16, 17, 18, 19, 22 mm

Art.-Nr.	Maß / dimension	EUR
M08.89.201	198 x 398	92,00



Schlüsselsatz 190er 10-tlg

Inlett zweifarbig schwarz/blau;
Ringmaulschlüssel, DIN 3113 B
8, 10, 11, 13; 14, 16, 17, 18, 19, 22 mm

Art.-Nr.	Maß / dimension	EUR
M08.89.202	198 x 398	101,00



Hammer, Meißel und Treiber-Satz 11-tlg

Inlett zweifarbig schwarz/blau;
Schlosserhammer, DIN 1041, 500g
Flachmeißel, DIN 6453, Form A, 150 und 200 mm
Körner, Splintreiber, DIN 6450, Form C, 3, 4, 5, 6 mm
Suprabeam Q1 LED-Stableuchte
Abbrechmesser 18 mm, Stahlbandmaß 3 m

Art.-Nr.	Maß / dimension	EUR
M08.89.203	198 x 398	119,00



Steckschlüssel-Satz 1/4" - 55-tlg

Inlett zweifarbig schwarz/blau;
1/4"-Umschaltknarre, Sicherheitsverbindung 140 mm
1/4"-Gleitgriff, DIN 3122 115 mm, 1/4"-Kardangeln,
DIN 3123, 37 mm
1/4"-Verlängerung, DIN 3123, 50 und 100 mm
1/4"-Steckgriff, DIN 3122, 150 mm, 1/4"-Einsatz, 6-kt.,
1/8, 5/32, 3/16, 7/32, 1/4, 9/32, 5/16, 11/32, 3/8, 7/16, 1/2
1/4"-Einsatz Schlitz, 4x25, 5,5x25, 7x25 mm
1/4"-Einsatz Kreuzschlitz, PH 1, 2, 3
1/4"-Einsatz Innensechskant, 3, 4, 5, 6, 8 mm
1/4"-Verbindungsteil, A/M 3/8"- VF 1/4"
1/4"-Einsatz Außen-TORX, E 4, 5, 6, 7, 8, 10, 11
1/4"-Einsatz Innen-TORX, TX 8, 10, 15, 20, 25, 27, 30, 40
6-kt.-Winkel.-Dr., lang, Kugelk., 9-tlg.; 1/16 -3/8
1/4"-Verbindungsteil für 1/4"-Bits, A/M 1/4"- VF 1/4"
Bitsortiment Torx mit 72-Knarre, 31-tlg.

Art.-Nr.	Maß / dimension	EUR
M08.89.204	198 x 398	243,00



1Steckschlüssel-Satz 1/2", 6-kt - 22-tlg

Inlett zweifarbig schwarz/blau;
1/2"-Umschaltknarre Sicherheitsv. 270 mm
1/2"-Gleitgriff, DIN 3122, 300 mm,
1/2"-Kardangeln, 75 mm
1/2"-Verlängerung, schwenkbar, 125 und 250 mm
1/2"-Einsatz, 6-kt.
10, 11, 12, 13, 14, 15, 16, 17, 18, 19, 20, 21, 22, 24,
27, 30, 32 mm

Art.-Nr.	Maß / dimension	EUR
M08.89.205	198 x 398	204,00



Inletteinsatz in T736-Schubladen

Für die Schubladen der Serie T736 passen
auch die Einsätze von Maxmobile 1.
Diese haben die Abmessungen von
598 x 298 mm.
Es passen je 2 Einsätze, längs geteilt,
in die Schublade
(siehe Bilder links und rechts).



Werkzeugeinsätze Tool inserts / inlays Jeux d'outils

maxmobile 2



Schraubendreher-Satz 8-tlg

Inlett zweifarbig schwarz/blau;
Elektriker-Schraubendr., DIN 5265/A, 3x100 mm
Werkst.-Schraubendreher, DIN 5265, D, 5x100,
5,5x125, 6,5x150 mm
Kreuz-Schraubendr., DIN ISO 8764-1/-2, PH 0, 1, 2
Spannungsprüfer, nach VDE 0680, 3 mm

Art.-Nr.	Maß / dimension	EUR
M08.89.207	198 x 398	68,00

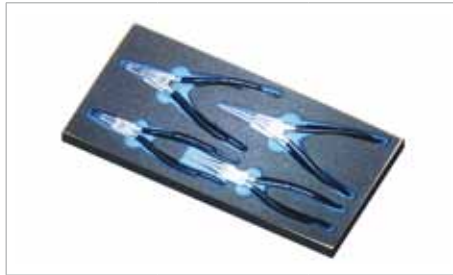

Sicherungsringzangen-Satz - 4-tlg

Inlett zweifarbig schwarz/blau;
Sicherungsringzange, DIN 5254, A, A2
Sicherungsringzange, DIN 5254, B, A21
Sicherungsringzange, DIN 5256, C, J2
Sicherungsringzange, DIN 5254, D, J21

Art.-Nr.	Maß / dimension	EUR
M08.89.208	198 x 398	316,00



Zangen-Satz 4-tlg

Inlett zweifarbig schwarz/blau;
Kraft-Kombizange, DIN ISO 5746, 7"- 180 mm
Kraft-Seitenschneider, DIN ISO 5749, 7" / 180 mm
Wasserpumpenzange, ISO 8976, B, 240 mm
Telefonzange, ISO 5745, gerade, 8" / 205 mm

Art.-Nr.	Maß / dimension	EUR
M08.89.209	198 x 398	125,00

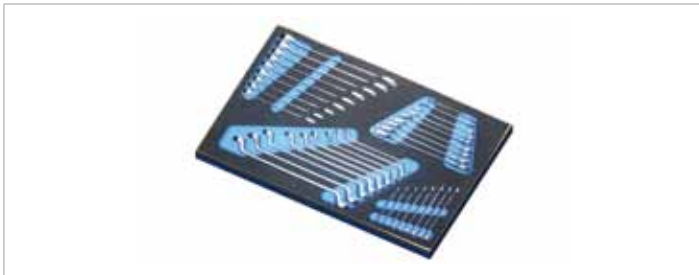

Schlüssel-Satz 35-tlg

Inlett zweifarbig schwarz/blau;
Doppelmaulschlüssel, DIN 3110
6x7, 8x9, 10x11, 12x13, 14x15, 16x17, 18x19, 20x22, 21x23 mm
Ringmaulschlüssel, DIN 3113 B
6, 7, 8, 9, 10, 11, 12, 13, 14, 15, 16, 17, 18, 19, 20, 21, 22 mm
Doppelringschlüssel, DIN 838
6x7, 8x9, 10x11, 12x13, 14x15, 16x17, 18x19, 20x22, 21x23 mm

Art.-Nr.	Maß / dimension	EUR
M08.89.211	598 x 398	315,00



Nfz-Satz 18-tlg

Inlett zweifarbig schwarz/blau;
Doppelmaulschlüssel, DIN 3110, 24x27, 25x28, 30x32 mm
Ringmaulschlüssel, DIN 3113 A, 24, 27, 30, 32 mm
Doppelringschlüssel, DIN 838, 24x27, 25x28, 30x32 mm
Schraubendreher, DIN 5265, A, 8x150, 10x175, 12x200 mm
Kreuz-Schraubendreher, DIN 5265, A, PH 2, 3, 4
Rückschlagfreier Nylon-Schonhammer 40 mm
Schlosserhammer, DIN 1041 1000g

Art.-Nr.	Maß / dimension	EUR
M08.89.212	598 x 398	324,00



Inletteinsatz in Maxmobile2

Es gibt zwei Arten von Werkzeugeinsätzen für die Maxmobile 2- Serie.
Variante 1 mit den Abmessungen 598 x 398 mm und Variante 2 mit den Abmessungen 198 x 398 mm.

Von Variante 1 passt je 1 Einsatz in die Schublade (siehe Bild links).

Von Variante 2 passen immer je 3 Einsätze, längs geteilt, in die Schublade (siehe Bild rechts).



Schubladenschränke T500 mobil

mit Einzelverriegelung, Tiefe 500 mm

Mobile drawer cabinets T500

with single bolt mechanism, depth 500 mm

Armoires mobiles à tiroirs T500

avec verrouillage individuel, profondeur 500 mm



Schubladenschränke Serie T500:

- 4-seitiger Abrollrand
- 4 Lenkrollen, davon 2 mit Feststeller, Ø 125 mm
- Vollauszug 100%, Tragfähigkeit pro Schublade 50 kg
- Aluminium-Griffleisten mit Beschriftungsstreifen
- Zentralverriegelung mit Einzelauszugssperre
- Doppelsicherung der Schubladen durch Einzelverriegelung
- ohne Riffelgummi

Mobile drawer cabinet Serie T500

- 4-sides-border
- 4 wheels Ø 125 mm, 2 with brake,
- Double extension 100%, load cap. 50 kg each drawer
- Aluminium grip with integral label holder
- Individual safety trigger for each drawer to prevent accidental opening
- No rubber mat

Servante Serie T500

- rebord supérieur
- 4 roulettes Ø 125 mm, dont 2 avec frein
- Double extension 100%, charge 50 kg
- Poignée en aluminium avec porte étiquette
- Double sécurité avec verrouillage automatique de chaque tiroir
- Sans caoutchouc cannelé

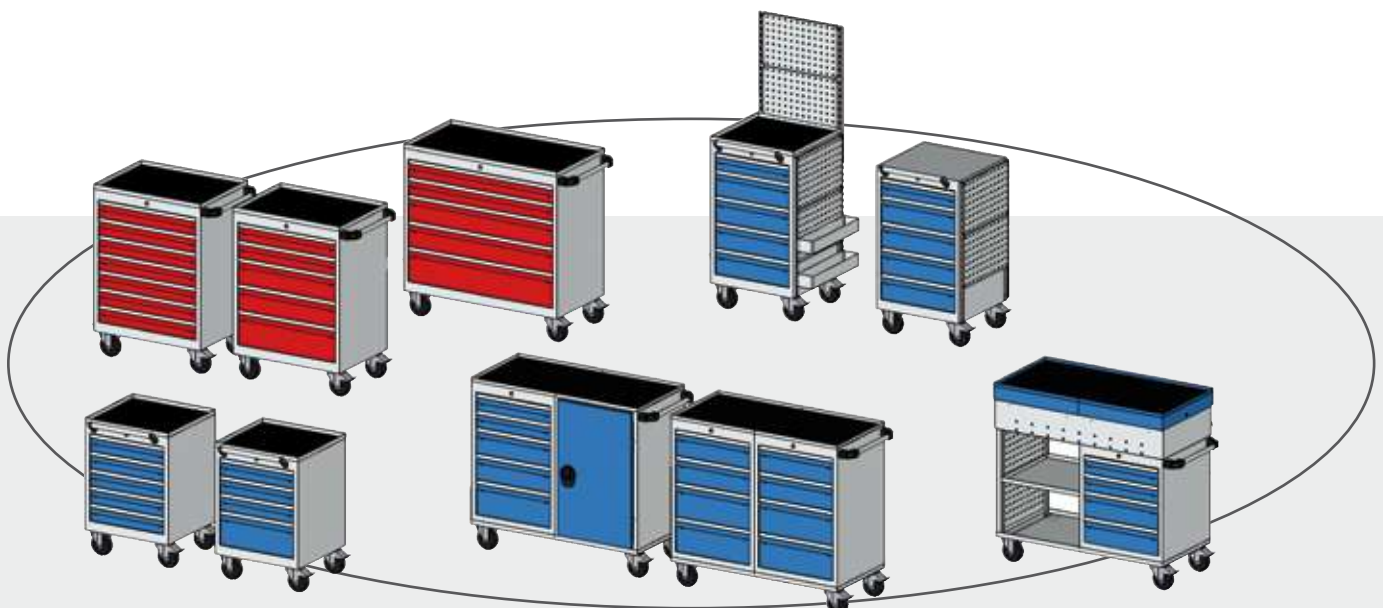

Schubladenschränke T736 mobil

mit Einzelverriegelung, Tiefe 736 mm

Mobile drawer cabinets T736

with single bolt mechanism, depth 736 mm

Armoires mobiles à tiroirs T736

avec verrouillage individuel, profondeur 736 mm



Schubladenschränke Serie T736:

- 3-seitiger Abrollrand
- 2 Lenkrollen mit Feststeller, 2 Bockrollen Ø 125 mm
- Einfachauszug 88%, Tragfähigkeit pro Schublade 100kg, wahlweise Vollauszug 100%, Tragfähigkeit pro Schublade 200kg
- Aluminium-Griffleisten mit Beschriftungsstreifen
- Zentralverriegelung mit Einzelauszugssperre
- Doppelsicherung der Schubladen durch Einzelverriegelung
- ohne Riffelgummi

Mobile drawer cabinet Serie T736

- 3-sides-border
- 4 wheels Ø 125 mm, 2 with brake,
- Single extension 88%, load cap. 100kg each drawer alt. double extension 100%, load cap. 200kg each drawer
- Aluminium grip with integral label holder
- Individual safety trigger for each drawer to prevent accidental opening
- No rubber mat

Servante Serie T500

- rebord supérieur
- 4 roulettes Ø 125 mm, dont 2 avec frein
- Extension 88%, charge par tiroir 100kg alt. double extension 100%, charge par tiroir 200kg
- Poignée en aluminium avec porte étiquette
- Double sécurité avec verrouillage automatique de chaque tiroir
- Sans caoutchouc cannelé

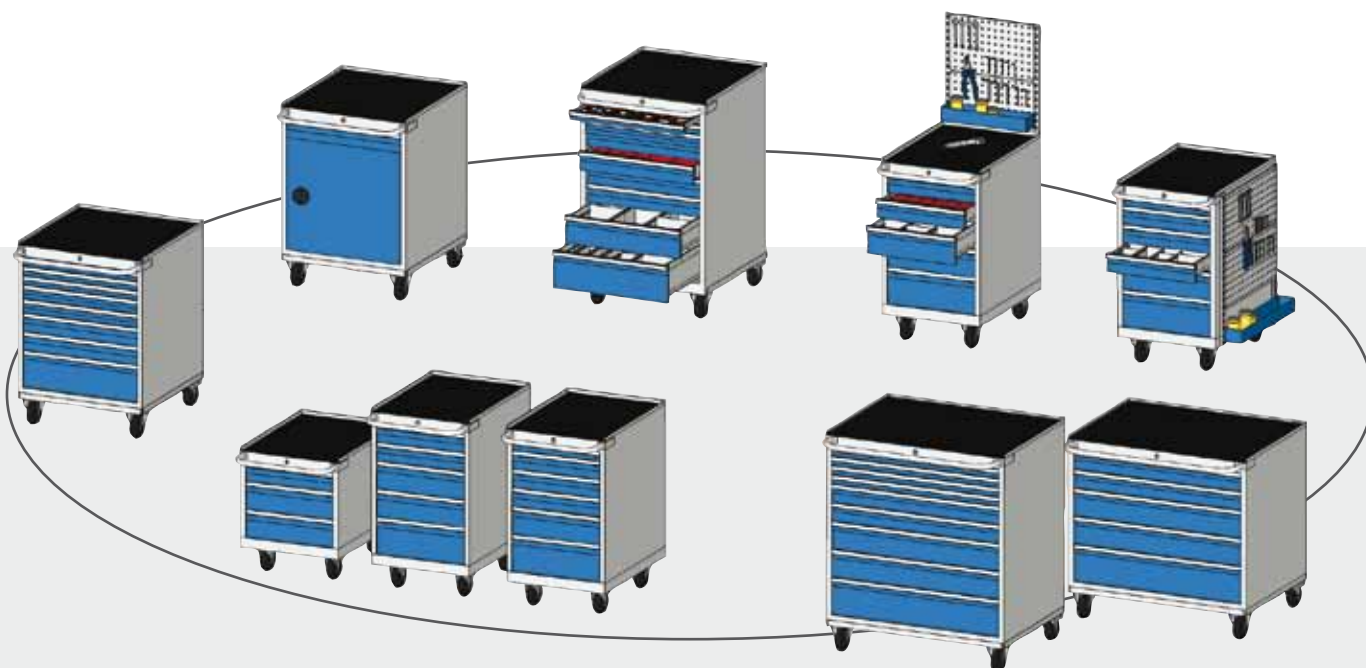



Schubladenschrank Serie T500

fahrbar, mit Einzelverriegelung

Fahrbarer Werkstattwagen:

- Schubladenserie T500, 4-seitiger Abrollrand
- 4 Lenkrollen, davon 2 mit Feststeller, Ø 125 mm
- Vollauszug 100%, Tragfähigkeit pro Schublade 50 kg
- Aluminium-Griffleisten mit Beschriftungstreifen
- Zentralverriegelung mit Einzelauszugssperre
- Doppelsicherung der Schubladen durch Einzelverriegelung
- ohne Riffelgummi

Mobile drawer cabinet Serie T500

with single bolt mechanism

Mobile workbench:

- Drawers series T500, 4-sides-border
- 4 wheels Ø 125 mm, 2 with brake,
- Double extension 100%, load cap. 50 kg each drawer
- Aluminium grip with integral label holder
- Individual safety trigger for each drawer to prevent accidental opening
- No rubber mat

Servante Serie T500

avec verrouillage automatique des tiroirs

Poste de travail mobil:

- Tiroirs série T500, rebord supérieur,
- 4 roulettes Ø 125 mm, dont 2 avec frein
- Double extension 100%, charge 50 kg
- Poignée en aluminium avec porte étiquette
- Double sécurité avec verrouillage automatique de chaque tiroir
- Sans caoutchouc cannelé



Mobiler Schubladenschrank T500-4		
Art.-Nr.	Maß / dimension	EUR
M46.220-M-RAL7035/3003	530 x 500 x 805	572,00



Mobiler Schubladenschrank T500-6		
Art.-Nr.	Maß / dimension	EUR
M68.221-M-RAL7035/3003	680 x 500 x 1005	691,00



Mobiler Schubladenschrank T500-9		
Art.-Nr.	Maß / dimension	EUR
M98.221-M-RAL7035/3003	980 x 500 x 1005	809,00

Einteilungsmaterial T500



3x KTK 150x150; 4x KTK 75x150; 4x KTK 75x75; 1x TW 450x85		
Art.-Nr.	Front	EUR
M146-132	100	26,75



5x KTK 150x150; 4x KTK 75x150; 4x KTK 75x75; 1x TW 600x85; 2x TW 100x85		
Art.-Nr.	Front	EUR
M168-132	100	35,75



9x KTK 150x150; 4x KTK 75x150; 4x KTK 75x75; 1x TW 900x85; 2x TW 100x85		
Art.-Nr.	Front	EUR
M198-132	100	48,75



1x MF 400mm; 2x TW 200mm; 2x TW 250mm		
Art.-Nr.	Front	EUR
M164-139-100	100	19,40
M164-139-150	150	20,90
M164-139-200	200	23,20



2x MF 400mm; 5x TW 200mm		
Art.-Nr.	Front	EUR
M168-136-100	100	18,35
M168-136-150	150	19,80
M168-136-200	200	22,30



3x MF 400mm; 5x TW 200mm; 1x TW 300mm		
Art.-Nr.	Front	EUR
M198-136-100	100	25,85
M198-136-150	150	28,00
M198-136-200	200	31,90



2x MF 400mm; 6x TW 150mm		
Art.-Nr.	Front	EUR
M146-135-100	100	11,60
M146-135-150	150	12,70
M146-135-200	200	14,40



3x MF 400mm; 8x TW 150mm		
Art.-Nr.	Front	EUR
M168-139-100	100	27,80
M168-139-150	150	30,00
M168-139-200	200	33,40



4x MF 400mm; 8x TW 150mm; 2x TW 300mm		
Art.-Nr.	Front	EUR
M198-139-100	100	37,00
M198-139-150	150	40,00
M198-139-200	200	45,20



Schubladenschrank Serie T500 mobil
mit Einzelverriegelung und Lochwand, Tiefe 500 mm, Auszug 100%, Tragkraft 50 kg

Mobile drawer cabinet series T500
with single bolt mechanism and perforated panels, depth 500 mm, extension 100%, load cap. 50 kg

Armoires mobiles à tiroirs série T500
avec verrouillage individuel et panneau perforé, profondeur 500 mm, extension 100%, charge 50 kg



Mobiler Schubladenschrank T500-4

mit Lochwandaufbau; mit 5 Schubladen, BLH: 5x 100 mm

Art.-Nr.		EUR
M46.500M	Schubladenschrank	612,90
M03.983.530	Lochwandaufbau	95,00

Mobiler Schubladenschrank T500-6 mit seitlicher Lochwand;
mit 5 Schubladen, BLH: 2x 100, 2x 150, 1x 200 mm

Art.-Nr.	Maß / dimension	EUR
M68.221M	Schubladenschrank	691,00
M03.983.680	seitliche Lochwand	97,00

Hakensortiment für Lochplattensystem



Hakensortiment

Art.-Nr.		EUR
M03.83.397	31 - teilig	107,00



Ablagebox

Art.-Nr.		EUR
M03.983.53.1	für Lochwandaufbau	19,50
M03.983.68.1	für Seitenlochwand	18,70



Werkzeugaufnahme

Art.-Nr.		EUR
M03.900.50	3 Werkzeughalter	42,00



Dokumentenhalter gerade

Art.-Nr.	Maß / dimension	EUR
M03.83.399	220 x 310	14,30



Dosenhalter 1-fach

Art.-Nr.	Maß / dimension	EUR
M03.83.369	Ø 70	10,10



Bohrerhalter

Art.-Nr.	Maß / dimension	EUR
M03.83.377	200 x 70 - Ø0-11	11,20



Schubladenschrank Serie T500 mobil
mit Einzelverriegelung und 2 Gehäusen,
Tiefe 500mm, Auszug 100%, Tragkraft 50 kg

Mobile drawer cabinet series T500
with single bolt mechanism and 2 housings,
depth 500 mm, extension 100%, load cap. 50 kg

Armoires mobiles à tiroirs série T500
avec verrouillage individuel et 2 bâtis,
profondeur 500 mm, extension 100%,
charge 50 kg



Mobiler Schubladenschrank T500-9
mit 11 Schubladen, BLH: 7x 100 mm, 2x 150 mm, 2x 200 mm,,
inkl. 4-seitigem Abrollrand

Art.-Nr.	Maß / dimension	EUR
M04.11.09	1060 x 500 x 1005	1138,00



Mobiler Schubladenschrank T500-9
mit 8 Schubladen, BLH: 4x 150 mm, 4x 200 mm,
inkl. 4-seitigem Abrollrand

Art.-Nr.	Maß / dimension	EUR
M04.11.08	1060 x 500 x 1005	1015,00



Mobiler Schubladenschrank T500-9
mit 4 Schubladen, BLH: 2x 150 mm, 2x 200 mm, Flügeltüre, Fachboden,
inkl. 4-seitigem Abrollrand

Art.-Nr.	Maß / dimension	EUR
M04.11.04	1060 x 500 x 1005	875,00



Mobiler Schubladenschrank T500-9
mit 5 Schubladen, BLH: 2x 100 mm, 2x 150 mm, 1x 200 mm, Flügeltüre,
Fachboden, inkl. 4-seitigem Abrollrand

Art.-Nr.	Maß / dimension	EUR
M04.11.05	1060 x 500 x 1005	925,00

Einteilungsmaterial T500



3x KTK 150 x 150 mm
4x KTK 75 x 150 mm
4x KTK 75 x 75 mm
1x TW 450 x 85 mm

Art.-Nr.	Front	EUR
M146-132	100	26,75



4x MP mit 4 Mulden
2x MP mit 3 Mulden
16x Stw. für 4 Mulden
6x Stw. für 3 Mulden
1x TW 450 x 85 mm

Art.-Nr.	Front	EUR
M146-130	100	38,00



Riffelgummeinlage
(ölfest) 450x400 mm

Art.-Nr.	Front	EUR
M65-046.530	100 - 200	14,70



Schubladenschrank Serie T500

fahrbar, mit Einzelverriegelung

Fahrbarer Werkstattwagen:

- Schubladenserie T500, 4-seitiger Abrollrand
- 4 Lenkrollen, davon 2 mit Feststeller, Ø 125 mm
- Vollauszug 100%, Tragfähigkeit pro Schublade 50 kg
- Aluminium-Griffleisten mit Beschriftungsstreifen,
- Zentralverriegelung mit Einzelauszugssperre
- Doppelsicherung der Schubladen durch Einzelverriegelung
- ohne Riffelgummi



Mobile drawer cabinet Serie T500

with single bolt mechanism

Mobile workbench:

- Drawers series T500, 4-sides-border
- 4 wheels Ø 125 mm, 2 with brake,
- Double extension 100%, load cap. 50 kg each drawer
- Aluminium grip with integral label holder
- Individual safety trigger for each drawer to prevent accidental opening
- No rubber mat



Servante Serie T500

avec verrouillage automatique des tiroirs

Poste de travail mobil:

- Tiroirs série T500, rebord supérieur,
- 4 roulettes Ø 125 mm, dont 2 avec frein
- Double extension 100%, charge 50 kg
- Poignée en aluminium avec porte étiquette
- Double sécurité avec verrouillage automatique de chaque tiroir
- Sans caoutchouc cannelé



Teleskopauszugschrank T500

mit Abrollrand, 4 Mittelfachschienen oben, 1x Ablageschale, Riffelgummiauflage, Zylinderschloß und Fachboden. 5 Schubladen, BLH: 100 mm

Art.-Nr.	Maß / dimension	EUR
M04.116.10	1060 x 500 x 1010	859,00

Teleskopauszugschrank T500

mit Abrollrand, 4 Mittelfachschienen oben, 1x Ablageschale, Riffelgummiauflage, Zylinderschloß und Fachboden. 4 Schubladen, BLH: 2x 100 mm, 2x 150 mm

Art.-Nr.	Maß / dimension	EUR
M04.116.09	1060 x 500 x 1010	817,00

Teleskopauszugschrank T500

mit Abrollrand, 4 Mittelfachschienen oben, 1x Ablageschale, Riffelgummiauflage, Zylinderschloß und Fachboden. 3 Schubladen, BLH: 2x 150 mm, 1x 200 mm

Art.-Nr.	Maß / dimension	EUR
M04.116.11	1060 x 500 x 1010	775,00



Seitliche Lochwand zur sauberen und übersichtlichen Lagerung des Werkzeuges



Abschließbarer Teleskop - Abrollrand mit darunterliegendem Stauraum für Werkzeug, etc.

Einteilungsmaterial T500



2x MF 400
6x TW 150

Art.-Nr.	Front	EUR
M146-139-100	100	19,40
M146-139-150	150	20,90
M146-139-200	200	23,20



1x MF 400
2x TW 200, 2x TW 250

Art.-Nr.	Front	EUR
M146-135-100	100	11,60
M146-135-150	150	12,70
M146-135-200	200	14,40



3x MF 400
5x TW 100, 1x TW 150

Art.-Nr.	Front	EUR
M146-137-100	100	24,70
M146-137-150	150	26,80
M146-137-200	200	30,35

Schubladenschrank Serie T500
Gehäusetiefe 500 mm, Bauteile

Drawer Cabinet Series T500
housing depth 500 mm, components

Armoire à tiroir série T500
profondeur du coffre 500 mm, composants



Gehäuse

Housings

Bâtis

Serie 4

Maß ist Nutzhöhe; Höhe gesamt = Nutzhöhe + 119 mm

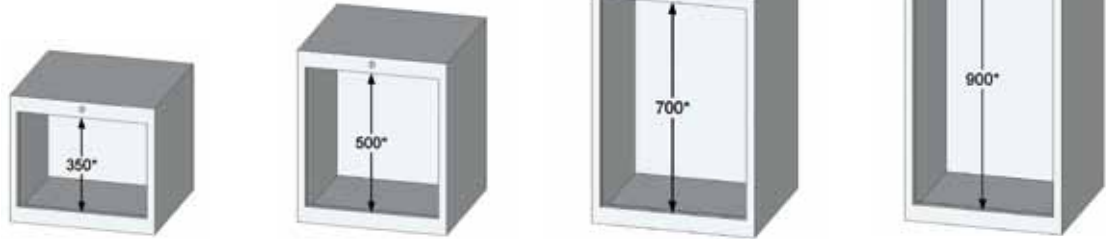

Typ	Breite	Tiefe	Höhe	Nutzhöhe	Art-Nr.	EUR
44	530	500	469	350	M01.044	186,00
46	530	500	619	500	M01.046	196,00
48	530	500	819	700	M01.048	206,00
40	530	500	1019	900	M01.040	218,00

Serie 6

Maß ist Nutzhöhe; Höhe gesamt = Nutzhöhe + 119 mm



Typ	Breite	Tiefe	Höhe	Nutzhöhe	Art-Nr.	EUR
68	680	500	819	700	M01.068	218,00
60	680	500	1019	900	M01.060	248,00
613	680	500	1319	1200	M01.0613	290,00

Serie 9

Maß ist Nutzhöhe; Höhe gesamt = Nutzhöhe + 119 mm



Typ	Breite	Tiefe	Höhe	Nutzhöhe	Art-Nr.	EUR
98	980	500	819	700	M01.098	275,00
90	980	500	1019	900	M01.090	299,00
913	980	500	1319	1200	M01.0913	349,00

Für die individuelle Ausstattung



Mobilzusatz Stahlplatte
mit 4 Lenkrollen ø 125 mm, 2 Feststeller und Schiebehandgriff für Werkzeugschrank

Art.-Nr.	Maß / dimension	EUR
M01.046.009	530 x 500	134,50
M01.068.009	680 x 500	141,00
M01.098.009	980 x 500	146,00

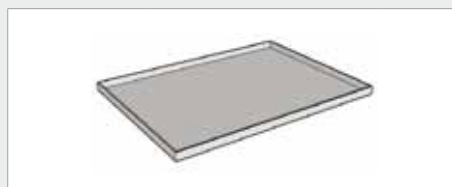

Abrollrand 4-seitig
25 mm hoch

Art.-Nr.	Maß / dimension	EUR
M66.046.025	530 x 500	37,40
M66.068.025	680 x 500	42,10
M66.098.025	980 x 500	48,50

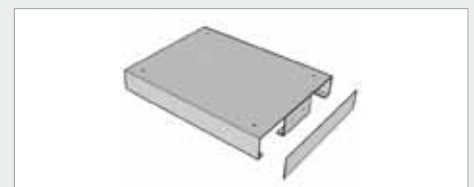

Hubwagen-Sockel

Art.-Nr.	Maß / dimension	EUR
M01.046.012	530x500x112	92,00
M01.068.012	680x500x112	109,00
M01.098.012	980x500x112	116,00

Schubladenschrank Serie T500
Gehäusetiefe 500 mm, Bauteile

Drawer Cabinet Series T500
housing depth 500 mm, components

Armoire à tiroir série T500
profondeur du coffre 500 mm, composants



Schubladen

Drawers

Tiroirs

Serie 4

Breite x Tiefe = 450 x 400 mm



Blendenhöhe	Auszug	Mantelhöhe	Nutzhöhe	Tragfähigkeit kg	ausziehbar %	Art-Nr.	EUR
100	VA	85	90	50	100	M60.046.100 VA	49,00
150	VA	135	140	50	100	M60.046.150 VA	53,00
200	VA	185	190	50	100	M60.046.200 VA	57,00
300	VA	185	290	50	100	M60.046.300 VA	65,00

Serie 6

Breite x Tiefe = 600 x 400 mm



Blendenhöhe mm	Auszug	Mantelhöhe	Nutzhöhe	Tragfähigkeit kg	ausziehbar %	Art-Nr.	EUR
100	VA	85	90	50	100	M60.068.100 VA	54,00
150	VA	135	140	50	100	M60.068.150 VA	59,00
200	VA	185	190	50	100	M60.068.200 VA	64,00
300	VA	185	290	50	100	M60.068.300 VA	74,00

Serie 9

Breite x Tiefe = 900 x 400 mm

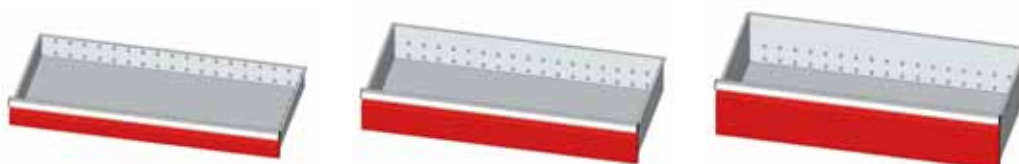

Blendenhöhe mm	Auszug	Mantelhöhe	Nutzhöhe	Tragfähigkeit kg	ausziehbar %	Art-Nr.	EUR
100	VA	85	90	50	100	M60.098.100 VA	64,00
150	VA	135	140	50	100	M60.098.150 VA	69,00
200	VA	185	190	50	100	M60.098.200 VA	74,00
300	VA	185	290	50	100	M60.098.300 VA	84,00

Für die individuelle Ausstattung

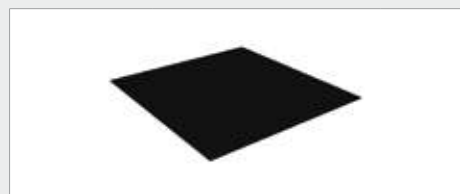

Riffelgummi-Einlage
in Schublade, ölfest

Art.-Nr.	Maß / dimension	EUR
M65.046.530	450 x 400	14,70
M65.068.530	600 x 400	17,40
M65.098.530	900 x 400	21,50



Anti-Rutschmatte
sichert Werkzeuge vor Verrutschen

Art.-Nr.	Maß / dimension	EUR
M65.046.531	450 x 400	16,50
M65.068.531	600 x 400	18,40
M65.098.531	900 x 400	22,60



Abdeckplatte,
melaminharzbeschichtete
Spanplatte, 16 mm verschraubbar

Art.-Nr.	Maß / dimension	EUR
M67.046.016	530 x 500 x 16	30,00
M67.068.016	680 x 500 x 16	39,30
M67.098.016	980 x 500 x 16	55,90



Schubladenschrank Serie T736
fahrbar, mit Einzelverriegelung

Lieferumfang mit:

- 2 Lenkrollen mit Feststeller, 2 Bockrollen Ø 125 mm
- Einfachauszug 88%, Tragfähigkeit 100kg,
- Aluminium-Griffleisten mit Beschriftungsstreifen
- Zentralverriegelung mit Einzelauszugssperre
- Doppelsicherung der Schubladen durch Einzelverriegelung

Mobile drawer cabinet Serie T736
with single bolt mechanism

Equipped:

- 4 wheels Ø 125 mm, 2 with brake,
- Single extension 88%, load cap. 100kg
- Aluminium grip with integral label holder
- Individual safty triggerfor each drawer to prevent accidental opening

Servante Serie T736 a
vec verrouillage automatique des tiroirs

Équipé de:

- 4 roulettes Ø 125 mm, dont 2 avec frein
- Extension 88%, charge 100kg
- Poignée en aluminium avec porte étiquette
- Double sécurité avec verrouillage automatique de chaque tiroir

Tragkraft der Rollen 500 kg

Mobiler Schubladenschrank Typ 580M-5,
5 Schubladen, BLH: 2x 100 mm, 2x 150 mm, 1x 200 mm,

Art.-Nr.	Maß / dimension	EUR
M04.10.05	555 x 736 x 990	939,00

Mobiler Schubladenschrank Typ 580M-5,
5 Schubladen, BLH: 3x 100 mm, 2x 200 mm

Art.-Nr.	Maß / dimension	EUR
M04.10.08	555 x 736 x 990	929,00

Mobiler Schubladenschrank Typ 580M-6,
6 Schubladen, BLH: 1x 50 mm, 3x 100 mm, 1x 150 mm, 1x 200 mm

Art.-Nr.	Maß / dimension	EUR
M04.10.06	555 x 736 x 990 mm	1009,00

Einteilungsmaterial T736 - Serie 500

8x MP mit 4 Mulden, 4x MP mit 3 Mulden
25xStw für 4 Mulden, 9x Stw für 3 Mulden

Art.-Nr.	Front	EUR
M111	50/75	56,95

10x KTK 150x150 mm, 3x KTK 75x150 mm,
2xKTK 75x75 mm

Art.-Nr.	Front	EUR
M119 BLH 50	50	29,50
M119 BLH 75	75	31,25
M119 BLH 100	100	34,50

2x MF, 6x TW 150 mm

Art.-Nr.	Front	EUR
M113 BLH 50	50	24,00
M113 BLH 75	75	26,70
M113 BLH 100	100/125	27,70
M113 BLH 150	150/175	31,30
M113 BLH 200	200/300	42,80



Schubladenschrank Serie T736 mobil

mit Einzelverriegelung und Lochwand,
Tiefe 736mm, Auszug 88%, Tragkraft 100kg

Mobile drawer cabinet series T736

with single bolt mechanism and perforated panel,
depth 736 mm, extension 88%, load cap. 100 kg

Armoires mobiles à tiroirs série T736

avec verrouillage individuel et panneau perforé,
profondeur 736 mm, extension 88%,
charge 100 kg



Mobiler Schubladenschrank Typ 580M-5
mit Lochwandaufbau; mit 7 Schubladen, BLH: 7x 100 mm

Art.-Nr.		EUR
M04.10.07	Schubladenschrank	1069,00
M03.983.580	Lochwandaufbau	99,00



Mobiler Schubladenschrank Typ 580M-6
mit seitlicher Lochwand; mit 4 Schubladen, BLH: 2x 150 mm, 2x 200 mm

Art.-Nr.		EUR
M04.10.04	Schubladenschrank	869,00
M03.983.581	seitliche Lochwand	112,00

Hakensortiment für Lochplattensystem



Schraubenschlüsselhalter waagrecht

Art.-Nr.	Maß / dimension	EUR
M03.83.371	130 x 150	11,50



Rundhalter

Art.-Nr.	Maß / dimension	EUR
M03.83.355	25 x 65	4,50



Rollenhalter

Art.-Nr.	Maß / dimension	EUR
M03.83.350	355 x 100 x 120	14,50



Maschinenhalter

Art.-Nr.	Maß / dimension	EUR
M03.83.357	Ø 40	6,30
M03.83.358	Ø 60	7,00
M03.83.359	Ø 80	7,60



Sägenhalter (paarweise)

Art.-Nr.		EUR
M03.83.381	für 4 Teile / for 4 pieces / pour 4 pièces	6,80



Werkzeugklemme doppelt

Art.-Nr.	Maß / dimension	EUR
M03.83.341	Ø 6	4,50
M03.83.342	Ø 10	4,80
M03.83.343	Ø 13	5,20
M03.83.344	Ø 16	5,50
M03.83.345	Ø 19	5,60



Werkstattwagen Serie T736-780

mit Einzelverriegelung, Tiefe 736mm, Auszug 88%, Tragkraft 100kg

Mobile workbench T736-780

with single bolt mechanism, depth 736 mm, extension 88%, load cap. 100 kg

Poste de travail mobile T736-780

avec verrouillage individuel, profondeur 736 mm, extension 88%, charge 100 kg

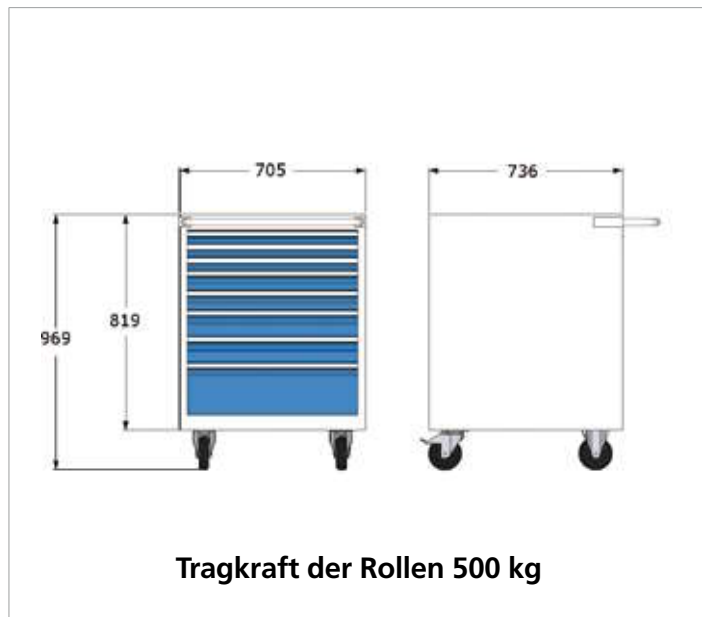

Tragkraft der Rollen 500 kg



Mobiler Schubladenschrank T736,
1 Schublade, BLH: 100 mm, Flügeltüre 600 mm

Art.-Nr.	Maß / dimension	EUR
M04.78.02	705 x 736 x 990	695,00



Mobiler Schubladenschrank T736,
5 Schubladen, BLH: 2x 100 mm, 2x 150 mm, 1x 200 mm

Art.-Nr.	Maß / dimension	EUR
M04.78.05	705 x 736 x 990	1024,00



Mobiler Schubladenschrank T736,
6 Schubladen, BLH: 1x 50 mm, 3x 100 mm, 1x 150 mm, 1x 200 mm

Art.-Nr.	Maß / dimension	EUR
M04.78.06	705 x 736 x 990	1079,00

Einteilungsmaterial T736 - Serie 700



8x KTK 150x150 mm, 8x KTK 75x150 mm, 16xKTK 75x75 mm

Art.-Nr.	Front	EUR
M132 BLH 50	50	54,00
M132 BLH 75	75	58,40
M132 BLH 100	100	64,00



5x MF, 15x TW 75, 4x TW 100, 3x TW 200

Art.-Nr.	Front	EUR
M133 BLH 50	50	65,40
M133 BLH 75	75	73,80
M133 BLH 100	100	77,20
M133 BLH 150	150	87,10
M133 BLH 200	200	112,30



2x MF, 5x TW 200 mm

Art.-Nr.	Front	EUR
M135 BLH 50	50	25,30
M135 BLH 75	75	28,20
M135 BLH 100	100/125	29,20
M135 BLH 150	150/175	32,70
M135 BLH 200	200/300	42,00



Werkstattwagen Serie T736-1080

mit Einzelverriegelung, Tiefe 736mm, Auszug 88%, Tragkraft 100kg

Mobile workbench T736-1080

with single bolt mechanism, depth 736 mm, extension 88%, load cap. 100 kg

Poste de travail mobile T736-1080

avec verrouillage individuel, profondeur 736 mm, extension 88%, charge 100 kg



Tragkraft der Rollen 500 kg



Mobiler Schubladenschrank T736,
5 Schubladen, BLH: 2x 100 mm, 2x 150 mm, 1x 200 mm

Art.-Nr.	Maß / dimension	EUR
M04.1080.05	1005 x 736 x 969	1289,00



Mobiler Schubladenschrank T736,
5 Schubladen, BLH: 3x 100 mm, 2x 200 mm

Art.-Nr.	Maß / dimension	EUR
M04.1080.08	1005 x 736 x 969	1299,00



Mobiler Schubladenschrank T736,
6 Schubladen, 1x 50 mm, 3x 100 mm, 1x 150 mm, 1x 200 mm

Art.-Nr.	Maß / dimension	EUR
M04.1080.06	1005 x 736 x 969	1419,00

Einteilungsmaterial T736 - Serie 1080

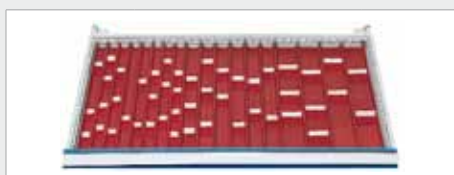

8x MP mit 4 Mulden,
8x MP mit 3 Mulden,
8x MP mit 2 Mulden,
23x Stw für 4 Mulden,
14x Stw für 3 Mulden,
10x Stw für 2 Mulden

Art.-Nr.	Front	EUR
M150	50/75	99,45



5x MF, 15x TW 150 mm

Art.-Nr.	Front	EUR
M153 BLH 50	50	60,00
M153 BLH 75	75	66,80
M153 BLH 100	100/125	69,30
M153 BLH 150	150/175	78,30
M153 BLH 200	200/300	107,00



5x MF, 15x TW 100 mm, 4x TW 200 mm, 3x TW 300 mm

Art.-Nr.	Front	EUR
M167 BLH 75	75	79,70
M167 BLH 100	100/125	83,20
M167 BLH 150	150/175	94,60
M167 BLH 200	200/300	121,00

Schubladengehäuse T736

Gehäusetiefe 736 mm

Drawer housing T736

Housing depth 736 mm

Bâti de tiroir T736

Profondeur du bâti 736 mm



Serie 500

Maß ist Nutzhöhe; Höhe gesamt = Nutzhöhe + 119 mm



Typ	Breite	Tiefe	Höhe	Nutzhöhe	Art-Nr.	EUR
520	555	736	208	150	M0520	92,00
535	555	736	358	300	M0535	128,00
550	555	736	519	400	M0550	220,00
580	555	736	819	700	M0580	289,00
500	555	736	1019	900	M0500	328,00

Serie 700

Maß ist Nutzhöhe; Höhe gesamt = Nutzhöhe + 119 mm

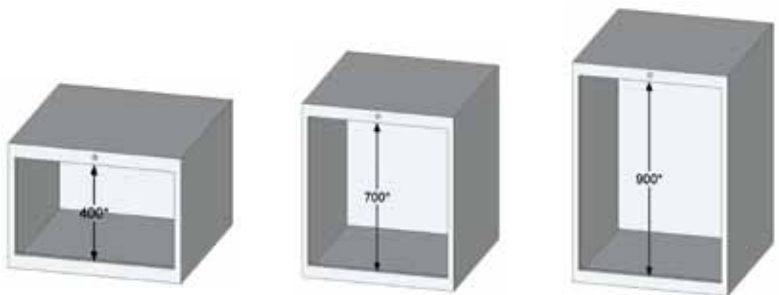

Typ	Breite	Tiefe	Höhe	Nutzhöhe	Art-Nr.	EUR
750	705	736	519	400	M0750	253,00
780	705	736	819	700	M0780	305,00
700	705	736	1019	900	M0700	352,00
713	705	736	1319	1200	M0713	422,00
715	705	736	1519	1400	M0715	456,00

Serie 1000

Maß ist Nutzhöhe; Höhe gesamt = Nutzhöhe + 119 mm



Typ	Breite	Tiefe	Höhe	Nutzhöhe	Art-Nr.	EUR
1050	1005	736	591	400	M1050	289,00
1080	1005	736	891	700	M1080	369,00
1000	1005	736	1019	900	M1000	437,00
1013	1005	736	1319	1200	M1013	498,00
1015	1005	736	1519	1400	M1015	571,00

Für die individuelle Ausstattung



Mobilzusatz
mit 4 Lenkrollen ø 125 mm, 2 Feststeller und Schiebehändgriff für Werkzeugschrank

Art.-Nr.	Maß / dimension	EUR
M01.050.009-1	555 x 736	137,00
M01.070.009-1	705 x 736	145,00
M01.100.009-1	1000 x 736	155,00

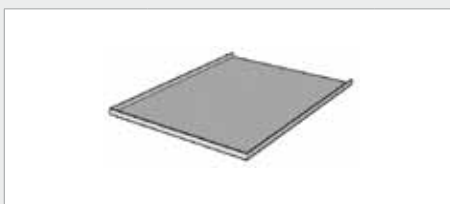

Metall-Abrollrand 3-seitig,
25 mm hoch, verschraubbar

Art.-Nr.	Maß / dimension	EUR
M66.050.025	555 x 736	45,00
M66.070.025	705 x 736	49,70
M66.100.025	1005 x 736	69,50



Hubwagensockel

Art.-Nr.	Maß / dimension	EUR
M01.050.012	555 x 736	110,00
M01.070.012	705 x 736	117,00
M01.100.012	1005 x 736	124,00



	Serie 500 Breite x Tiefe = 450 x 600 mm							
	Fronthöhe	Auszug	Mantelhöhe	Nutzhöhe	Tragfähigkeit kg	ausziehbar %	Art-Nr.	EUR
	50	EA	28	30	100	88	M60.050.050 EA	80,00
	75	EA	56	58	100	88	M60.050.075 EA	83,00
	75	VA	56	58	200	100	M60.050.075 VA	101,00
	100	EA	81	83	100	88	M60.050.100 EA	86,00
	100	VA	81	83	200	100	M60.050.100 VA	105,00
	125	EA	81	108	100	88	M60.050.125 EA	95,00
	125	VA	81	108	200	100	M60.050.125 VA	111,00
	150	EA	131	133	100	88	M60.050.150 EA	97,00
	150	VA	131	133	200	100	M60.050.150 VA	115,00
	175	EA	131	158	100	88	M60.050.175 EA	99,00
	175	VA	131	158	200	100	M60.050.175 VA	117,00
	200	EA	181	183	100	88	M60.050.200 EA	102,00
	200	VA	181	183	200	100	M60.050.200 VA	120,00
	250	EA	181	233	100	88	M60.050.250 EA	106,00
	250	VA	181	233	200	100	M60.050.250 VA	125,00
	300	EA	181	283	100	88	M60.050.300 EA	112,00
	300	VA	181	233	200	100	M60.050.300 VA	130,00
	300	VA	81	283	200	100	M60.050.300 VA CNC	126,00
	400	VA	81	383	200	100	M60.050.400 VA CNC	137,00

	Serie 700 Breite x Tiefe = 600 x 600 mm							
	Fronthöhe	Auszug	Mantelhöhe	Nutzhöhe	Tragfähigkeit kg	ausziehbar %	Art-Nr.	EUR
	50	EA	28	30	100	88	M60.070.050 EA	88,00
	75	EA	56	58	100	88	M60.070.075 EA	90,00
	75	VA	56	58	200	100	M60.070.075 VA	107,00
	100	EA	81	83	100	88	M60.070.100 EA	92,00
	100	VA	81	83	200	100	M60.070.100 VA	109,00
	125	EA	81	108	100	88	M60.070.125 EA	98,00
	125	VA	81	108	200	100	M60.070.125 VA	115,00
	150	EA	131	133	100	88	M60.070.150 EA	102,00
	150	VA	131	133	200	100	M60.070.150 VA	119,00
	175	EA	131	158	100	88	M60.070.175 EA	105,00
	175	VA	131	158	200	100	M60.070.175 VA	122,00
	200	EA	181	183	100	88	M60.070.200 EA	107,00
	200	VA	181	183	200	100	M60.070.200 VA	124,00
	250	EA	181	233	100	88	M60.070.250 EA	112,00
	250	VA	181	233	200	100	M60.070.250 VA	131,00
	300	EA	181	283	100	88	M60.070.300 EA	117,00
	300	VA	181	233	200	100	M60.070.300 VA	136,00
	300	VA	81	283	200	100	M60.070.300 VA CNC	133,00
	400	VA	81	383	200	100	M60.070.400 VA CNC	146,00

	Serie 1000 Breite x Tiefe = 900 x 600 mm							
	Fronthöhe	Auszug	Mantelhöhe	Nutzhöhe	Tragfähigkeit kg	ausziehbar %	Art-Nr.	EUR
	50	EA	28	30	100	88	M60.100.050 EA	119,00
	75	EA	56	58	100	88	M60.100.075 EA	123,00
	75	VA	56	58	200	100	M60.100.075 VA	142,00
	100	EA	81	83	100	88	M60.100.100 EA	128,00
	100	VA	81	83	200	100	M60.100.100 VA	146,00
	125	EA	81	108	100	88	M60.100.125 EA	134,00
	125	VA	81	108	200	100	M60.100.125 VA	151,00
	150	EA	131	133	100	88	M60.100.150 EA	139,00
	150	VA	131	133	200	100	M60.100.150 VA	156,00
	175	EA	131	158	100	88	M60.100.175 EA	143,00
	175	VA	131	158	200	100	M60.100.175 VA	160,00
	200	EA	181	183	100	88	M60.100.200 EA	148,00
	200	VA	181	183	200	100	M60.100.200 VA	165,00
	250	EA	181	233	100	88	M60.100.250 EA	157,00
	250	VA	181	233	200	100	M60.100.250 VA	176,00
	300	EA	181	283	100	88	M60.100.300 EA	167,00
	300	VA	181	233	200	100	M60.100.300 VA	186,00
	300	VA	81	283	200	100	M60.100.300 VA CNC	183,00
	400	VA	81	383	200	100	M60.100.400 VA CNC	211,00

Für die individuelle Ausstattung



Riffelgummi-Einlage
für Schublade, ölfest

Art.-Nr.	Maß / dimension	EUR
M120	450 x 600	20,70
M140	600 x 600	24,80
M160	900 x 600	33,00



Anti-Rutschmatte
Einlage für Schublade

Art.-Nr.	Maß / dimension	EUR
M65.051.731	450 x 600	21,20
M65.071.731	600 x 600	24,50
M65.101.731	900 x 600	34,00



Abdeckplatte, melaminharzbeschichtete Spanplatte, RAL 7035, 16 mm verschraubbar

Art.-Nr.	Maß / dimension	EUR
M67.050.016	450 x 600	46,50
M67.070.016	600 x 600	50,70
M67.100.016	900 x 600	79,90

Mobile Werkbänke T500

Tiefe 500 mm

Mobile workbenches T500

Depth 500 mm

Établis mobiles T500

Profondeur 500 mm

**Mobile Werkbank T500:**

- Werkbankplatte Multiplex
- 4 Lenkrollen, davon 2 mit Feststeller, Ø 125 mm
- Fachböden Buche Multiplex
- Aluminium-Griffleisten
- Arbeitshöhe 878 mm
- Tragkraft 400 kg
- Zentralverriegelung mit Einzelauszugssperre
- Doppelsicherung der Schubladen durch Einzelverriegelung

Mobile workbench Serie T500

- worktop multiplex
- 4 wheels Ø 125 mm, 2 with brake
- shelves beech multiplex
- total height 878 mm
- load cap. 400 kg
- Aluminium grip
- Individual safety trigger for each drawer to prevent accidental opening

Établis mobiles Serie T500

- plateau multiplis
- 4 roulettes Ø 125 mm, dont 2 avec frein
- rayon hêtre multiplis
- hauteur totale 878 mm
- charge 400 kg
- Poignée en aluminium
- Double sécurité avec verrouillage automatique de chaque tiroir

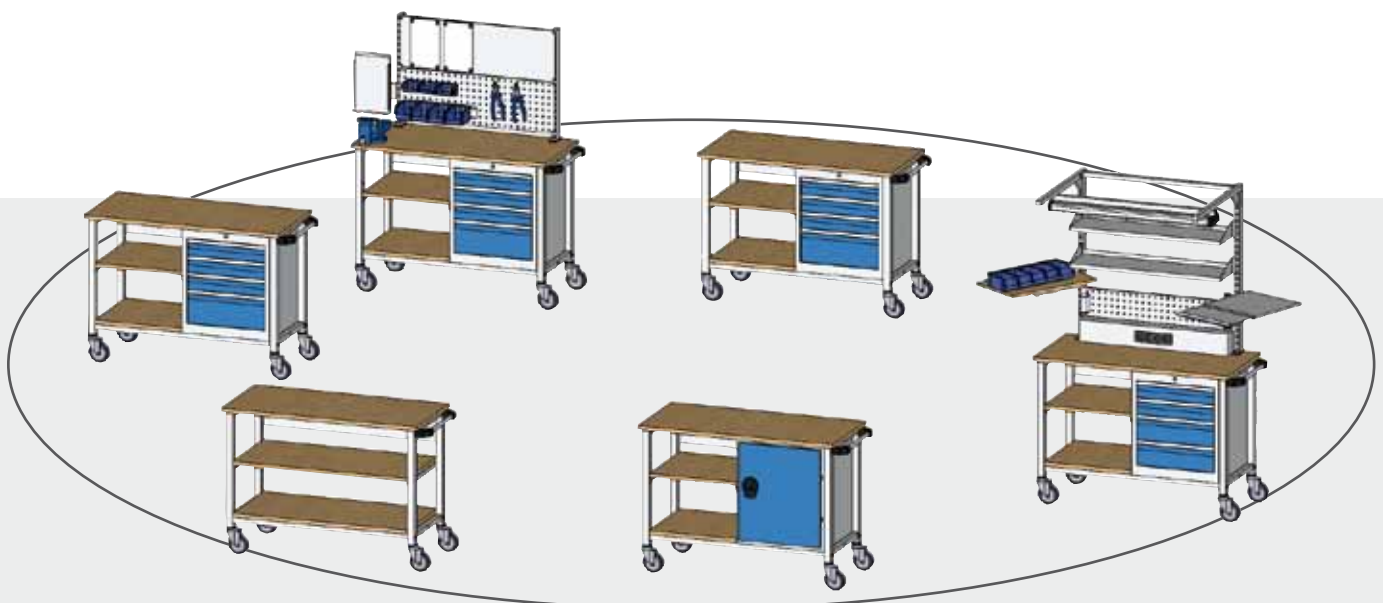

Mobile Werkbänke T736

Tiefe 736 mm

Mobile workbenches T736

Depth 736 mm

Établis mobiles T736

Profondeur 736 mm



Mobile Werkbank T736:

- Werkbankplatte Multiplex
- 4 Lenkrollen davon 2 mit Feststeller
Ø 125 mm oder 2 Lenkrollen mit Feststeller,
2 Bockrollen Ø 200 mm
- Fachböden Buche Multiplex
- Tragkraft 500 kg
- Aluminium-Griffleisten
- Zentralverriegelung mit Einzelauszugssperre
- Doppelsicherung der Schubladen durch
Einzelverriegelung

Mobile workbench Serie T736

- worktop multiplex
- 4 wheels Ø 125 mm, 2 with brake
or 4 wheels Ø 200mm, 2 with brake
- shelves beech multiplex
- load cap. 500 kg
- Aluminium grip
- Individual safety trigger for each drawer
to prevent accidental opening

Établis mobiles Serie T736

- plateau multiplis
- 4 roulettes Ø 125 mm, dont 2 avec frein
ou 4 roulettes Ø 200 mm, dont 2 avec frein
- rayon hêtre multiplis
- charge 500 kg
- Poignée en aluminium
- Double sécurité avec verrouillage automatique
de chaque tiroir

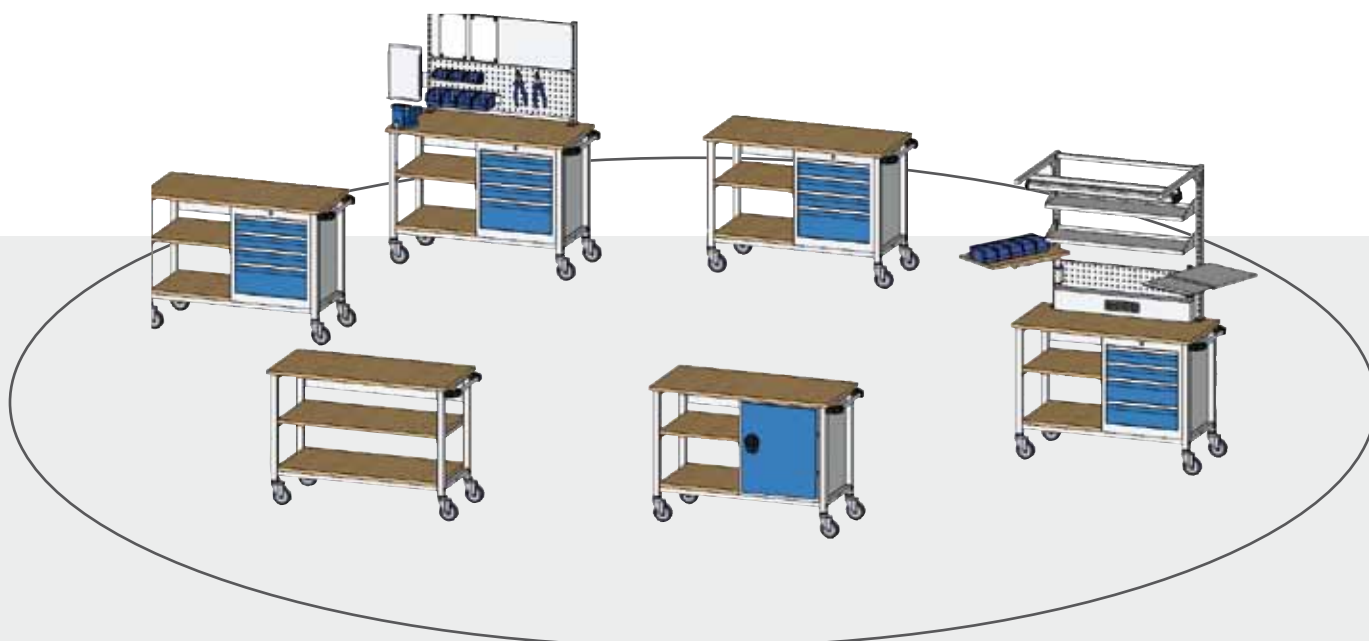



Mobile Werkbänke T500
Tiefe 500mm

Mobile workbenches T500
Depth 500mm

Établis mobiles T500
Profondeur 500mm



Mobile Werkbank mit Fachböden

Art.-Nr.		EUR
M04.512.20	2 Fachböden	355,00
M04.512.30	3 Fachböden	435,00

MultiWand-Aufbau wie abgebildet

Art.-Nr.	Maß / dimension	EUR
M03.900.12.01	995 x 290 x 985	284,00

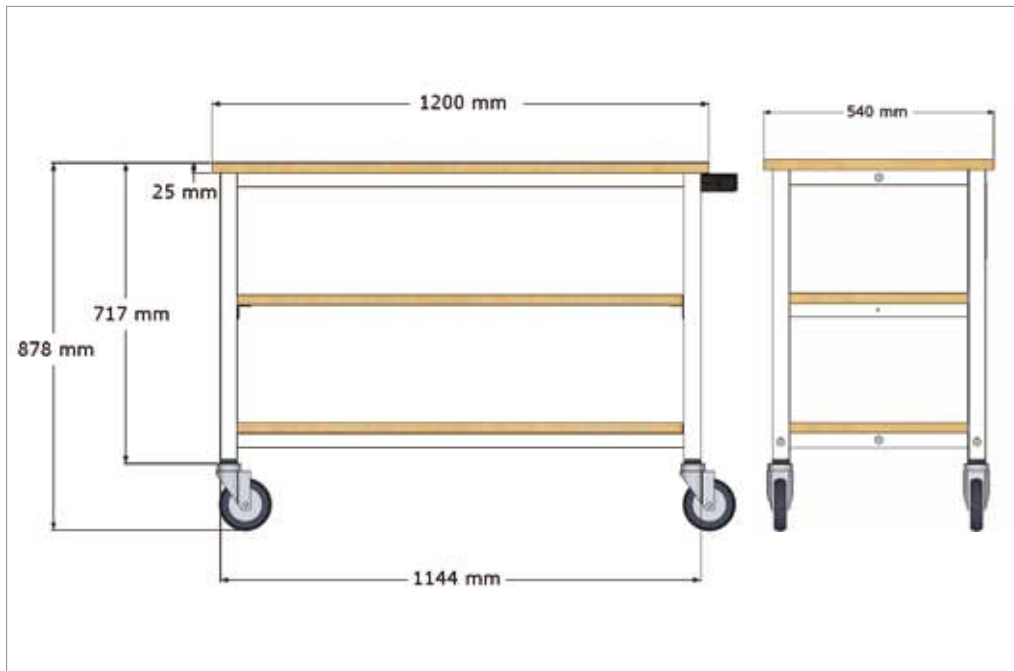

Fahrbarer Arbeitstisch:
4 Lenkrollen ø 125mm,
2 mit Feststeller,
Werkbankplatte aus Buche
Multiplex 25 mm,
2 Fachböden Buche
Multiplex 25 mm,
Arbeitshöhe 878 mm,
Tragkraft 400kg

Einteilungsmaterial T500



2x MF 400
6x TW 150

Art.-Nr.	Front	EUR
M146-139-100	100	19,40
M146-139-150	150	20,90
M146-139-200	200	23,20



1x MF 400
2x TW 200
2x TW 250

Art.-Nr.	Front	EUR
M146-135-100	100	11,60
M146-135-150	150	12,70
M146-135-200	200	14,40



3x MF 400
5x TW 100
1x TW 150

Art.-Nr.	Front	EUR
M146-137-100	100	24,70
M146-137-150	150	26,80
M146-137-200	200	30,40



Mobile Werkbänke T500

Tiefe 500mm,
Auszug 100%, Tragkraft 50kg

Mobile workbenches T500

depth 500 mm,
extension 100%, load cap. 50 kg

Établis mobiles T500

profondeur 500 mm,
extension 100%, charge 50 kg



Mobile Werkbank T500
mit 2 Fachböden und 4 Schubladen, BLH: 2x 100 mm, 2x 150 mm

Art.-Nr.	Maß / dimension	EUR
M04.512.04	1200 x 540 x 880	619,00



Mobile Werkbank T500
mit 2 Fachböden und Flügeltüre

Art.-Nr.	Maß / dimension	EUR
M04.512.01	1200 x 540 x 880	499,00



Mobile Werkbank T500
mit 2 Fachböden und 5 Schubladen, BLH: 100 mm

Art.-Nr.	Maß / dimension	EUR
M04.512.05	1200 x 540 x 880	699,00



Mobile Werkbank T500
mit 2 Fachböden und 3 Schubladen, BLH: 2x 150 mm, 1x 200 mm,
MultiWand-Aufbau bestehend aus 2 Tragsäulen, Loch- und Magnetwand
und Info-Tasche

Art.-Nr.		EUR
M04.512.03	Werkbank	589,00
M03.900.12.02	MultiWand-Aufbau	175,00

Einteilungsmaterial T500



3x KTK 150 x 150 mm
4x KTK 75 x 150 mm
4x KTK 75 x 75 mm
1x TW 450 x 85 mm

Art.-Nr.	Front	EUR
M146-132	100	26,75



4x MP mit 4 Mulden
2x MP mit 3 Mulden
16x Stw. für 4 Mulden
6x Stw. für 3 Mulden
1x TW 450 x 85 mm

Art.-Nr.	Front	EUR
M146-130	100	38,00



Riffelgummeinlage
(ölfest) 450x400 mm

Art.-Nr.	Front	EUR
M65.046.530	100 - 200	14,80



Mobile Kastenwerkbenke
mit Ø 200 mm Rollen, ausgestattet
mit Schubladen oder Flügeltüre

Mobile workbenches
with ø 200 mm wheels,
equipped with drawers or hinged doors

Établis mobiles (caisses)
avec roulettes Ø 200 mm, équipés de tiroirs ou de
portes à battants

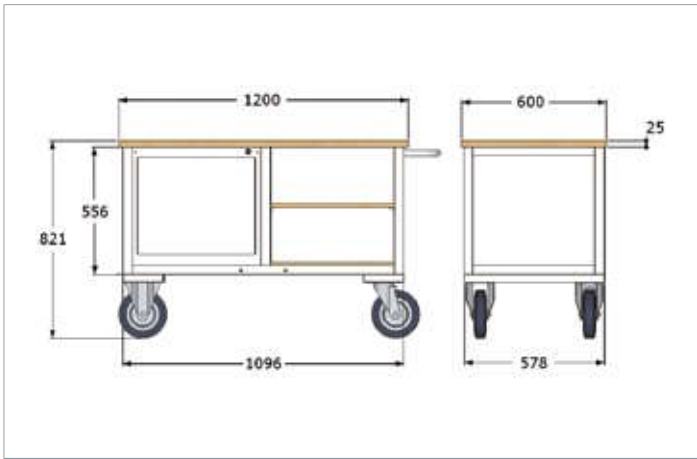

Die Werkbänke besitzen große Ø 200 mm Rollen um Unebenheiten im Boden gut auszugleichen. Die Arbeitsplatte sowie die Fachböden bestehen aus Buche Multiplex, andere Ausführungen auf Anfrage



Mobile Kastenwerkbank
mit 4 Schubladen, BLH: 100 mm und 2 verschraubten Holzfachböden

Art.-Nr.	Maß / dimension	EUR
M04.12.81	1200 x 600 x 820	549,00



Mobile Kastenwerkbank
mit Flügeltüre und 2x verschraubten Holzfachböden

Art.-Nr.	Maß / dimension	EUR
M04.12.80	1200 x 600 x 820	665,00



Mobile Kastenwerkbank
mit Flügeltüre und 4x Schubladen, BLH: 100 mm

Art.-Nr.	Maß / dimension	EUR
M04.12.82	1200 x 600 x 820	651,00

Einteilungsmaterial Mobile Kastenwerkbenke



1x MF, 6x TW 225mm

Art.-Nr.	Front	EUR
M128-1	100	17,60



3x MF, 12x TW 112,5mm

Art.-Nr.	Front	EUR
M128-3	100	19,50



12x KTK 75x75mm, 7x KTK 75x150mm, 4x KTK 150x150mm

Art.-Nr.	Front	EUR
M128-7	100	45,20



Mobile Werkbänke - T736 Serie 500

Tiefe 736mm, 500mm Gehäusebreite
Auszug 88%, Tragkraft 100 kg

Mobile workbenches - T736 series 500

Depth 736 mm, housing width 500 mm
extension 88%, load cap. 100 kg

Établis mobiles - T736 Série 500

Profondeur 736 mm, largeur du bâti 500 mm
extension 88%, charge 100 kg

Arbeitstisch & Werkstattwagen Serie 1200 M:
Schubladenserie 500, Schubladen-Nutzfläche 450 x 600 mm,
Gehäusenutzhöhe 400mm,
4 Lenkrollen Ø 125 mm, 2 Feststeller,
Werkbankplatte Buche Multiplex,
Abmessungen: 1200 x 750 x 40mm,
Zylinderschloß, Arbeitshöhe 859mm,
Tragkraft Arbeitstisch: 400 kg,
Tragkraft Werkstattwagen: 500 kg.



Fahrbarer Arbeitstisch		
Art.-Nr.	Maß / dimension	EUR
M04.12.01	1200 x 750 x 859	552,00
M04.15.01	1500 x 750 x 859	572,00



Werkstattwagen Serie 1200 M mit Flügeltüre und Schublade, BLH: 150 mm		
Art.-Nr.	Maß / dimension	EUR
M04.12.04	1200 x 750 x 859	686,00



Werkstattwagen Serie 1200 M mit Flügeltüre und 4x Schubladen, BLH: 2x 50 mm, 1x 100 mm, 1x 200 mm		
Art.-Nr.	Maß / dimension	EUR
M04.12.05	1200 x 750 x 859	899,00

Einteilungsmaterial T736 - Serie 500



8x MP mit 4 Mulden, 4x MP mit 3 Mulden 25xStw für 4 Mulden, 9x Stw für 3 Mulden

Art.-Nr.	Front	EUR
M111	50/75	56,95

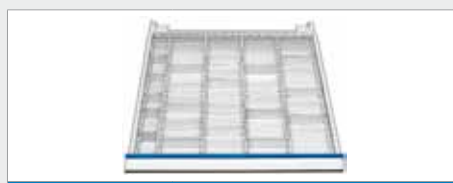

4x MF, 5x TW 50 mm, 16x TW 100 mm

Art.-Nr.	Front	EUR
M110 BLH 50	50	57,10
M110 BLH 75	75	61,60
M110 BLH 100	100/125	64,40
M110 BLH 150	150/175	73,00



10x KTK 150x150 mm, 3x KTK 75x150 mm, 2xKTK 75x75 mm

Art.-Nr.	Front	EUR
M119 BLH 50	50	29,50
M119 BLH 75	75	31,25
M119 BLH 100	100	34,50



Mobile Werkbänke - T736 Serie 500

Tiefe 736mm, 500mm Gehäusebreite
Auszug 88%, Tragkraft 100 kg

Mobile workbenches - T736 series 500

Depth 736 mm, housing width 500 mm
extension 88%, load cap. 100 kg

Établis mobiles - T736 Série 500

Profondeur 736 mm, largeur du bâti 500 mm
extension 88%, charge 100 kg

Werkstattwagen Serie 1250 M:

Schubladenserie 500, Schubladen-Nutzfläche 450 x 600 mm,
Gehäusenutzhöhe 600mm,
Ausgestattet mit 4 Lenkrollen Ø 125 mm, 2 Feststeller,
Werkbankplatte Buche Multiplex,
Abmessungen: 1250 x 750 x 25 mm,
Zylinderschloß,
Arbeitshöhe 935 mm,
Tragkraft gesamt 500 kg.



Werkstattwagen Serie 1250 M,
mit Flügeltüre und 4 Schubladen, BLH: 150 mm

Art.-Nr.	Maß / dimension	EUR
M04.12.19	1200 x 750 x 935	949,00



Werkstattwagen Serie 1250 M,
mit Flügeltüre und 3 Schubladen, BLH: 200 mm

Art.-Nr.	Maß / dimension	EUR
M04.12.14	1250 x 750 x 935	859,00



Werkstattwagen Serie 1250 M,
mit 6 Schubladen, BLH: 4x 150 mm, 2x 300 mm

Art.-Nr.	Maß / dimension	EUR
M04.12.23	1250 x 750 x 935	1062,00

Einteilungsmaterial T736 - Serie 500



3x MF, 5x TW 75 mm, 5x TW 150 mm

Art.-Nr.	Front	EUR
M114 BLH 50	50	35,20
M114 BLH 75	75	39,80
M114 BLH 100	100/125	41,55
M114 BLH 150	150/175	47,05



2x MF, 6x TW 150 mm

Art.-Nr.	Front	EUR
M113 BLH 50	50	24,00
M113 BLH 75	75	26,70
M113 BLH 100	100/125	27,70
M113 BLH 150	150/175	31,30
M113 BLH 200	200/300	42,80



1x MF, 1x TW 150 mm, 1x TW 300 mm

Art.-Nr.	Front	EUR
M115 BLH 50	50	12,45
M115 BLH 100	100/125	13,05
M115 BLH 150	150/175	15,05
M115 BLH 200	200/300	20,50



Mobile Werkbänke - T736 Serie 500

Tiefe 736mm, 500mm Gehäusebreite
Auszug 88%, Tragkraft 100 kg

Mobile workbenches - T736 series 500

Depth 736 mm, housing width 500 mm
extension 88%, load cap. 100 kg

Établis mobiles - T736 Série 500

Profondeur 736 mm, largeur du bâti 500 mm
extension 88%, charge 100 kg

Arbeits-tisch:

Ausgestattet mit 2 Bock- und
2 Lenkrollen mit Feststeller Ø 200 mm,
Werkbankplatte Buche Multiplex,
Abmessungen: 1200 x 750 x 40 mm,
Fachboden Buche Multiplex 25 mm,
Arbeitshöhe 927 mm, Tragkraft gesamt 600 kg.

Werkstattwagen:

Schubladenserie 500, Schubladen-Nutzfläche 450 x 600 mm,
Tragkraft 100 kg, Auszug 88%, Gehäuse-nutzhöhe 600 mm,
Ausgestattet mit 2 Bock- und
2 Lenkrollen mit Feststeller Ø 200 mm,
Werkbankplatte Buche Multiplex,
Abmessungen: 1200 x 750 x 25 mm,
Zylinderschloß, Arbeitshöhe: 995 mm,
Tragkraft gesamt 700 kg



Fahrbarer Arbeitstisch		
Art.-Nr.	Maß / dimension	EUR
M04.12.02	1200 x 750 x 995	692,00
M04.15.02	1500 x 750 x 995	755,00



Werkstattwagen Serie 1200 M		
mit 9x Schubladen, BLH: 1x 50 mm, 3x 100 mm, 3x 150 mm, 2x 200 mm.		
Art.-Nr.	Maß / dimension	EUR
M04.12.29	1200 x 750 x 995	1429,00



Werkstattwagen Serie 1200 M		
mit 8x Schubladen, BLH: 150 mm		
Art.-Nr.	Maß / dimension	EUR
M04.12.28	1200 x 750 x 995	1374,00

Einteilungsmaterial T736 - Serie 500



3x MF, 7x TW 100 mm, 2x TW 150 mm		
Art.-Nr.	Front	EUR
M116 BLH 50	50	34,60
M116 BLH 75	75	37,95
M116 BLH 100	100/125	39,80
M116 BLH 150	150/175	45,55
M116 BLH 200	200/300	60,70



3x MF, 7x TW 100 mm, 2x TW 150 mm		
Art.-Nr.	Front	EUR
M117 BLH 50	50	28,60
M117 BLH 75	75	31,25
M117 BLH 100	100/125	32,40
M117 BLH 150	150/175	36,35
M117 BLH 200	200/300	46,80



10x KTK 150x150 mm, 3x KTK 75x150 mm, 2xKTK 75x75 mm		
Art.-Nr.	Front	EUR
M119 BLH 50	50	29,50
M119 BLH 75	75	31,25
M119 BLH 100	100	34,50



Mobile Werkbänke - T736 Serie 700

Tiefe 736mm, 700mm Gehäusebreite
Auszug 88%, Tragkraft 100 kg

Mobile workbenches - T736 series 700

Depth 736 mm, housing width 700 mm
extension 88%, load cap. 100 kg

Établis mobiles - T736 Série 700

Profondeur 736 mm, largeur du bâti 700 mm
extension 88%, charge 100 kg

Werkstattswagen Serie 1500M

Schubladenserie 700,
Schubladen Nutzfläche 600 x 600 mm,
Gehäusenutzhöhe 400 mm,
4 Lenkrollen Ø 125 mm, 2 Feststeller,
Werkbankplatte Buche Multiplex,
Abmessungen: 1500 x 750 x 40,
Zylinderschloss,
Arbeitshöhe 859 mm,
Tragkraft 400 kg

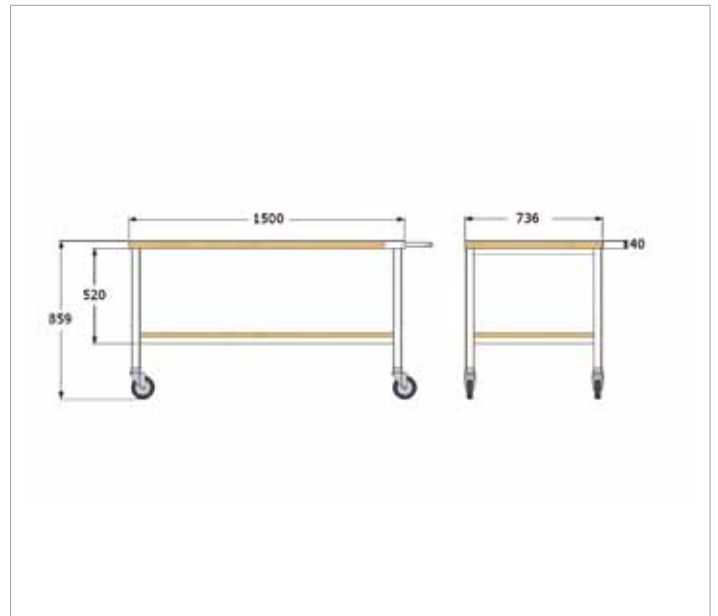

Mobile Werkbank T736,
mit 5 Schubladen, BLH: 2x 50 mm, 1x 100 mm, 1x 200 mm, 1x 400 mm

Art.-Nr.	Maß / dimension	EUR
M04.15.14	1500 x 750 x 860	1019,00

Mobile Werkbank T736,
mit 7 Schubladen, BLH: 1x 50 mm, 4x 100 mm, 1x 150 mm, 1x 200 mm

Art.-Nr.	Maß / dimension	EUR
M04.15.43	1500 x 750 x 860	1169,00

Einteilungsmaterial T736 - Serie 700

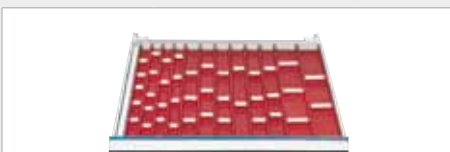

4x MP mit 4 Mulden, 8x MP mit 3 Mulden,
4x MP mit 2 Mulden, 18x Stw für 4 Mulden,
17x Stw für 3 Mulden, 5x Stw für 2 Mulden

Art.-Nr.	Front	EUR
M130	50/75	72,15



7x MF, 11x TW 50 mm, 16x TW 75 mm, 9x TW 100 mm

Art.-Nr.	Front	EUR
M131 BLH 50	50	93,10
M131 BLH 75	75	104,60
M131 BLH 100	100/125	109,30
M131 BLH 150	150/175	123,30



8x KTK 150x150 mm, 8x KTK 75x150 mm,
16xKTK 75x75 mm

Art.-Nr.	Front	EUR
M132 BLH 50	50	54,00
M132 BLH 75	75	58,40
M132 BLH 100	100	64,00



Mobile Werkbänke - T736 Serie 700

Tiefe 736mm, 700mm Gehäusebreite
Auszug 88%, Tragkraft 100 kg

Mobile workbenches - T736 series 700

Depth 736 mm, housing width 700 mm
extension 88%, load cap. 100 kg

Établis mobiles - T736 Série 700

Profondeur 736 mm, largeur du bâti 700 mm
extension 88%, charge 100 kg



Mobile Werkbank T736,
mit Flügeltüre und 4 Schubladen, BLH: 4x 100 mm

Art.-Nr.	Maß / dimension	EUR
M04.15.41	1500 x 750 x 860	969,00



Mobile Werkbank T736 mit Multi-Wand-Aufbau
mit 6 Schubladen, BLH: 4x 100mm, 2x 200mm

Art.-Nr.		EUR
M04.15.33	Werkbank	1075,00
M03.900.15.30	MultiWand-Aufbau	408,50



Mobile Werkbank T736 mit Multi-Wand-Aufbau
mit Flügeltüre und 4 Schubladen, BLH: 1x 50mm, 2x 100mm, 1x 150mm

Art.-Nr.		EUR
M04.15.24	Werkbank	969,00
M03.900.15.31	MultiWand-Aufbau	271,00



Mobile Werkbank T736 mit Multi-Wand-Aufbau
mit 2 Schubladen, BLH: 100mm; und 2 Flügeltüren, Höhe: 300mm

Art.-Nr.		EUR
M04.15.22	Werkbank	889,00
M03.900.15.32	MultiWand-Aufbau	386,50

Lieferumfang ohne Dekoration

Einteilungsmaterial T736 - Serie 700



1x MF, 2x TW 300 mm

Art.-Nr.	Front	EUR
M137 BLH 75	75	13,30
M137 BLH 100	100/125	14,00
M137 BLH 150	100/175	16,30
M137 BLH 200	200/300	21,90



2x MF, 8x TW 200 mm

Art.-Nr.	Front	EUR
M139 BLH 50	50	32,20
M139 BLH 75	75	35,40
M139 BLH 100	100/125	36,40
M139 BLH 150	150/175	40,20
M139 BLH 200	200/300	49,80



3x MF, 10x TW 150 mm

Art.-Nr.	Front	EUR
M138 BLH 50	50	37,70
M138 BLH 75	75	41,80
M138 BLH 100	100/125	43,30
M138 BLH 150	150/175	48,80
M138 BLH 200	200/300	66,50



Mobile Computer-, Messe- und Prüfplätze
Auszug 100%, Tragkraft 35 kg

Mobile computer, measuring and testing stations
extension 100%, load cap. 35 kg

Postes mobiles informatiques, de mesure et de contrôle
extension 100%, charge 35 kg



Maxmobile2 mit Holzplatten, seitlicher Lochwand und Seitenblende, mit 5 Schubladen, BLH: 1x 50, 2x 100, 1x 150, 1x 200 mm

Art.-Nr.	EUR
M08.89.300	699,00



Ergo-Assistent, wird seitlich am Maxmobile 2 befestigt

Art.-Nr.	EUR
M08.89.301	174,50



Maxmobile2 mit Holzplatten, inkl. Lochseitenwand, Auflagertablar & Abfallbehälter

Art.-Nr.	EUR
M08.89.302	619,00



Maxmobile2 mit hoher Lochwand, inkl. Seitenblende, Auflagertablar, Abfallbehälter & Laptotablar

Art.-Nr.		EUR
M08.89.303	Maxmobile 2	789,00
M08.89.50	Lochwand mit 2 Flügeln	174,00
M08.89.51	Lochwand ohne Flügel	87,00

Schubladen - Einteilungsmaterial



2x MF 400 mm, 5 x TW 200 mm

Art.-Nr.	Front	EUR
M168-136-100	100	18,35
M168-136-150	150	19,80
M168-136-200	200	22,30



5x KTK 150 x 150 mm, 4x KTK 75 x 150 mm, 4x KTK 75 x 75 mm, 1x TW 600 x 85 mm, 2x TW 100 x 85 mm

Art.-Nr.	Front	EUR
M168-132	100	35,75



3x MF 400 mm, 8x TW 150 mm

Art.-Nr.	Front	EUR
M168-139-100	100	27,80
M168-139-150	150	30,00
M168-139-200	200	33,40



Mobile Computer-, Messe- und Prüfplätze

Auszug 100%, Tragkraft 35 kg

Mobile computer, measuring and testing stations

extension 100%, load cap. 35 kg

Postes mobiles informatiques, de mesure et de contrôle

extension 100%, charge 35 kg

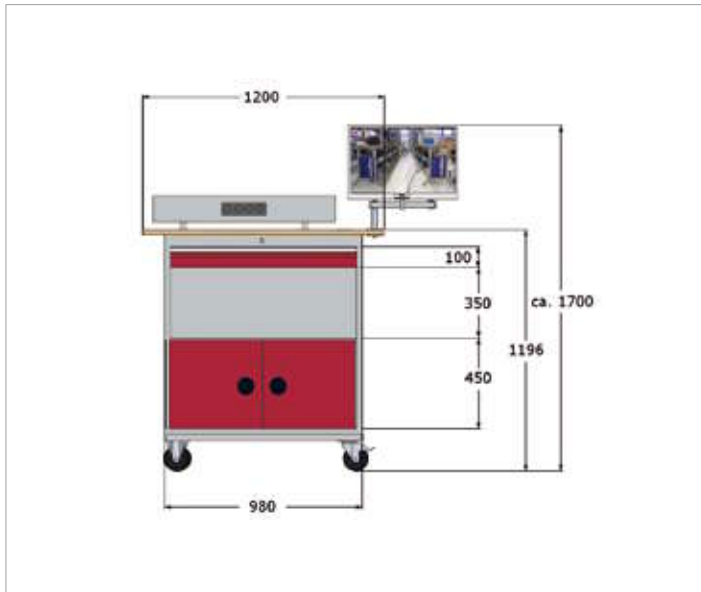

Mobile Office, inkl. Fachboden, Flügeltüren, 100mm Schublade, Energiekanal mit 4 Schukosteckdosen und Monitorhalterung

Art.-Nr.	Maß / dimension	EUR
M04.980.01	1200 x 700 x 1196	1185,00

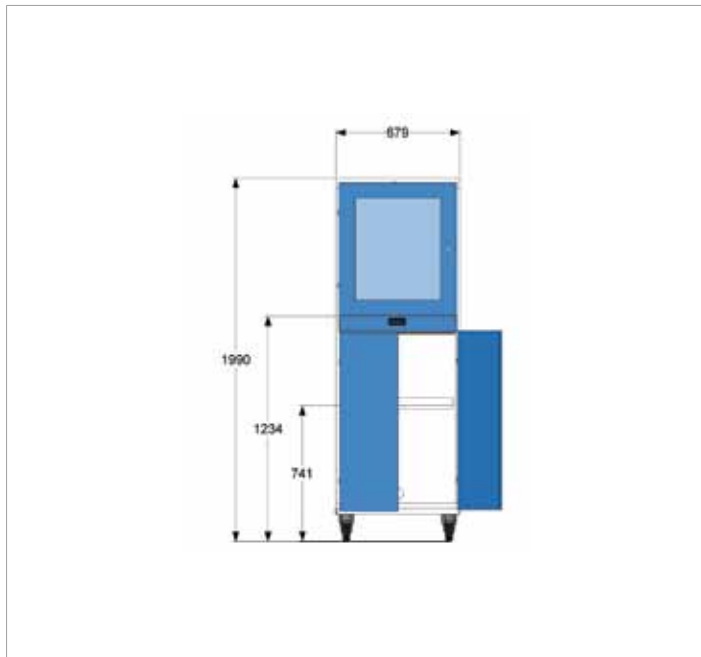

Computerschrank,

1 Flügeltüre mit Klarsichtfenster, 1 Tastaturschublade mit schwenkbarer Mausablage, 1 Doppelflügeltür, 1 Ausziehboden, 1 Ventilator, 4 Schukosteckdosen

Art.-Nr.	Maß / dimension	EUR
M04.118.600M	680 x 600 x 1838	1257,00

Lieferumfang ohne Dekoration





Mobile Computer-, Messe- und Prüfplätze
Auszug 100%, Tragkraft 35 kg

Mobile computer, measuring and testing stations
extension 100%, load cap. 35 kg

Postes mobiles informatiques, de mesure et de contrôle
extension 100%, charge 35 kg



Maxmobile 1 mit Präsentationsaufbau
inkl. Laptotablar

Art.-Nr.	EUR
M08.88.RC401	945,00

Maxmobile 1 mit Präsentationsaufbau

Art.-Nr.	EUR
M08.88.RC400	873,00



Maxmobile 1 mit Präsentationsaufbau

inkl. 2x Auflagetablar, 2x Dosenhalter, Dokumentenhalter & Abfallbehälter

Art.-Nr.	EUR
M08.88.RC402	999,00

Einteilungsmaterial Maxmobile



Muldenplatten

Art.-Nr.	Front	EUR
M08.88.30	50	39,00



Schaumstoffplatte

Art.-Nr.	Front	EUR
M08.88.41	100	19,00



Metall- Fachteiler

Art.-Nr.	Front	EUR
M08.88.36	100	24,20
M08.88.37	150	25,50
M08.88.42	200	26,80



Metall- Fachteiler

Art.-Nr.	Front	EUR
M08.88.38	100	17,30
M08.88.39	150	18,20
M08.88.43	200	19,40



Kleinteilekästen

Art.-Nr.	Front	EUR
M08.88.34	50	24,60
M08.88.35	100	29,00



Messeplätze

Testing stations

Postes de contrôle



Mediastand

oben Kunststoffrollladen, unten gelochte Doppelflügeltür, beides abschließbar, 4 Lenkrollen Ø 125 mm, davon 2 mit Feststeller

Art.-Nr.	Maß / dimension	EUR
M04.RC.01	1250 x 500 x 1757	1699,00



Kaffeestand mit seitlichem Klapp-Tisch

oben Kunststoffrollladen, unten 1 Flügeltüre mit 2 Fachböden dahinter, beides abschließbar, 4 Lenkrollen Ø 125 mm, davon 2 mit Feststeller

Art.-Nr.	Maß / dimension	EUR
M04.RC.02	600/1400 x 700 x 1757	1289,00

Lieferumfang ohne Dekoration



Bestückungs- und Bereitstellungswagen Assembly and provision trolleys Servantes de garnissage et de mise à disposition

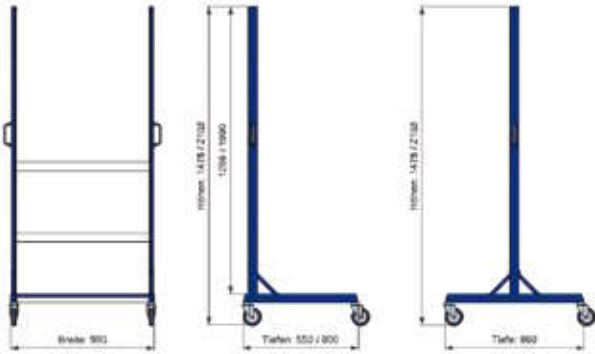

Workline

Workraster

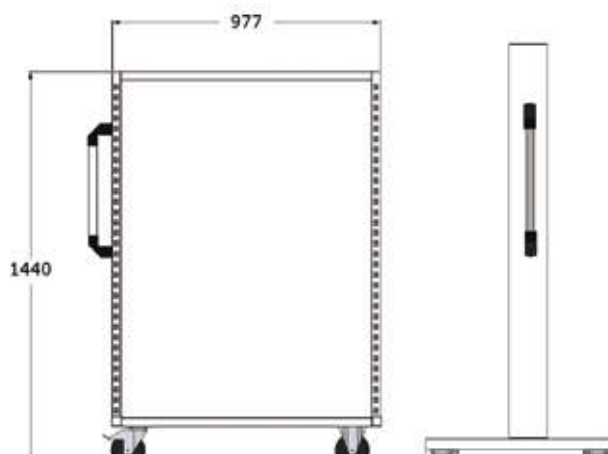

Mobile Magazine

Multi - Wagen

www.bnb-ohg.de

workraster



Grundmodul - Mobil

Main Unit - Trolleys

Module de base - Chariots



Mobil mit Ablageboden,
4 Lenkrollen ø 125mm mit Feststeller

Art.-Nr.	Maß / dimension	EUR
M07.8310.811	1000 x 800 x 1476	287,00



Mobil mit Ablageboden,
4 Lenkrollen ø 125mm mit Feststeller

Art.-Nr.	Maß / dimension	EUR
M07.8310.821	1000 x 800 x 2198	299,00



Mobil doppelseitig mit Ablageboden,
4 Lenkrollen ø 125mm mit Feststellern

Art.-Nr.	Maß / dimension	EUR
M07.8310.912	1000 x 960 x 1476	296,00



Mobil doppelseitig mit Ablageboden,
4 Lenkrollen ø 125mm mit Feststellern

Art.-Nr.	Maß / dimension	EUR
M07.8310.922	1000 x 960 x 2198	308,00

Zubehör



Flachbildschirmhalterung für Lochwand

Art.-Nr.	Maß / dimension	EUR
M07.45.21	160 x 30 x 210	30,00



Lochwand 302mm hoch, Einbau zwischen den Tragsäulen

Art.-Nr.	Maß / dimension	EUR
M03.983.102	1000 x 20 x 302	45,00



Fachboden, Einbau zwischen den Tragsäulen, Neigung 0°, 10°, 20°

Art.-Nr.	Maß / dimension	EUR
M03.910.220	220 x 914 x 30	58,00
M03.910.320	320 x 914 x 30	61,50
M03.910.420	420 x 914 x 30	65,50

workraster



Bestückungswagen - Workraster
Kombinationen aus der Praxis

Workraster assembly trolleys
Configurations inspired by experience

Servantes de garnissage - Workraster
Combinaisons issues de la pratique



Workraster - Mobile E

Werkstattwagen mit Bodenblech, 1x Lochwand, 2x Greifschalenschiene, 1x Fachboden 220mm, 1x Fachboden 320mm, 1x Behälterleiste mit 6 Schubladen, 12x Sichtlagerkästen Gr.4, 12x Gr.3, 8x Gr.2.

Art.-Nr.	Maß / dimension	EUR
M07.8310.01	1000 x 800 x 2198	638,00



Workraster - Mobile Dk

Werkstattwagen mit Bodenblech, 2x Lochwand, 4x Greifschalenschiene, 1x Behälterleiste mit 6 Schubladen, 4x Eurobehälter, 4x Sichtkästen Gr.4, 12x Sichtlagerkästen

Art.-Nr.	Maß / dimension	EUR
M07.8310.02	1000 x 960 x 1476	649,00



Workraster - Mobile DK

Werkstattwagen mit Bodenblech, 2x Lochwand, 2x Greifschalenschiene, 2x Fachboden 220mm, 8x Sichtlagerkästen Gr.4, 18x Sichtlagerkästen Gr.3, 8x Sichtlagerkästen Gr.2.

Art.-Nr.	Maß / dimension	EUR
M07.8310.03	1000 x 960 x 1476	634,00



Workraster - Mobile E Arbeitsplatz

Mobiler Arbeitsplatz mit Platte aus Buche Multiplex Länge 1500mm, 25mm stark, 1x Greifschalenschiene, 1x Fachboden 220mm, 2x Lochwände, 8x Sichtlagerkästen Gr.2, 6x Sichtlagerkästen Gr.3

Art.-Nr.	Maß / dimension	EUR
M07.8310.50	1000 x 800 x 2198	652,00

Zubehör



Lochwand 302mm hoch, Einbau zwischen den Tragsäulen

Art.-Nr.	Maß / dimension	EUR
M03.983.102	1000 x 20 x 302	45,00



Magnetwand, Einbau zwischen den Tragsäulen

Art.-Nr.	Maß / dimension	EUR
M03.983.10	1000 x 20 x 302	25,00



PC- Halter A zur seitl. Befestigung an der Tragsäule (Auflagepunkt am Fußteil)

Art.-Nr.	Maß / dimension	EUR
M07.89.07	219x400x550	49,50

workraster



Bestückungswagen - Workraster
Kombinationen aus der Praxis

Workraster assembly trolleys
Configurations inspired by experience

Servantes de garnissage - Workraster
Combinaisons issues de la pratique



Mobil E mit Bodenblech,
Multi-Rollladenschrank, Sichtlagerschiene, Fachboden 220mm,
Sichtlagerkästen 8x Gr.2, 6x Gr.3, 8x Gr.4

Art.-Nr.	Maß / dimension	EUR
M07.8310.04	1000 x 800 x 2198	922,00



Mobil E mit Bodenblech,
2 Sichtlagerschienen, 2 Lochwänden, 4 Eurobehältern, Sichtlagerkästen 6x Gr.2,
8x Gr.3, Kleinteilemagazin mit 12 Schubladen, Behälterleiste mit 6 Schubladen

Art.-Nr.	Maß / dimension	EUR
M07.8310.05	1000 x 800 x 1476	583,00



Mobil DK mit Bodenblech,
Multi-Rollladenschrank, 2x Fachboden 220mm, 2 Lochwände,
4 Eurobehältern, Sichtlagerkästen 12x Gr.3, 4 x Gr. 4

Art.-Nr.	Maß / dimension	EUR
M07.8310.06	1000 x 960 x 1476	633,00



Mobile E Werkstattwagen mit Bodenblech,
2x Fachboden 220mm, 2x Greifschalenschiene, 2x Lochwände, 4x Eurobehälter,
4x Sichtlager-kästen Gr.4, 18x Sichtlagerkästen Gr.3, 8x Sichtlagerkästen Gr.2

Art.-Nr.	Maß / dimension	EUR
M07.8310.07	1000 x 800 x 2198	724,00

Zubehör



PC- Halter H zur Befestigung unter der PLatte,
Breite einstellbar

Art.-Nr.	Maß / dimension	EUR
M07.89.06	250 x 550 x 500	41,00



Behälterträger 1000mm komplett mit
Sichtlagerkästen

Art.-Nr.	Maß / dimension	EUR
M07.89.18	200 x 350 / 300 x 145	47,00
M07.89.19	145 x 330 / 195 x 125	62,00



Fachboden, Einbau zwischen den Tragsäulen,
Neigung 0°, 10°, 20°

Art.-Nr.	Maß / dimension	EUR
M03.910.220	220 x 914 x 30	58,00
M03.910.320	320 x 914 x 30	61,50
M03.910.420	420 x 914 x 30	65,50

workline



Bestückungswagen - workline

workline - Mobile erleichtern den täglich Ablauf - Ausgestattet mit 4 Lenkrollen mit Durchmesser 125 mm (2 Rollen mit Feststeller) lassen sich die workline-Mobile äußerst leicht bewegen und sind überall einsetzbar.

workline - trolleys make the daily flow easier - Equipped with 4 swivel castors in diam. 125 mm (2 with brake) the workline-mobiles move easily wherever you need them.

Des servantes workline facilitent le déroulement quotidien - Equipées avec 4 roues pivotantes en diam. 125 mm (2 avec frein). Les servantes workline peuvent être déplacées très facilement suivant vos besoins.

Assembly trolleys - workline

Servantes de garnissage - workline



Bestückungswagen,
Platte multiplex 25mm, stufenlos höhenverstellbar, Traglast 200kg

Art.-Nr.	Maß / dimension	EUR
M07.51.85	750 x 750 x 890-1250	439,00



Bestückungswagen,
2 Fachböden multiplex 25mm, ausziehbar und in der Höhe verstellbar

Art.-Nr.	Maß / dimension	EUR
M07.59.75	700 x 610 x 950	506,00
M07.59.95	900 x 610 x 950	539,00



Bestückungswagen, 3 Fachböden multiplex 25mm, ausziehbar und in der Höhe verstellbar

Art.-Nr.	Maß / dimension	EUR
M07.55.75	700 x 610 x 1510	649,00
M07.55.95	900 x 610 x 1510	714,00

Zubehör



Kleinteile-Magazin mit herausfallsicheren Schubladen

Art.-Nr.	Maß / dimension	EUR
M07.89.30	12 x 80	28,00
M07.89.31	4x80, 2x 167, 1x 339	27,50
M07.89.32	6 x 167	27,00



Sichtlagerkästen aus Polypropylen (Deckel auf Anfrage)

Art.-Nr.	Maß / dimension	EUR
M03.901.001	100 x 115 / 85 x 75	0,80
M03.901.002	100 x 165 / 135 x 75	0,95
M03.901.003	145 x 240 / 210 x 125	2,60
M03.901.004	205 x 335 / 295 x 155	4,65
M03.901.005	315 x 195 / 460 x 185	8,75



Eurobehälter aus Polypropylen, Farbe blau

Art.-Nr.	Maß / dimension	EUR
M03.55498	300 x 400 x 120	16,60
M03.55501	300 x 400 x 170	17,60
M03.55504	300 x 400 x 220	22,70



Bestückungswagen - Multi- Wagen
Kombinationen aus der Praxis

Assembly trolleys – Multiboard trolleys
Configurations inspired by experience

Servantes de garnissage - Servantes multiples
Combinaisons issues de la pratique

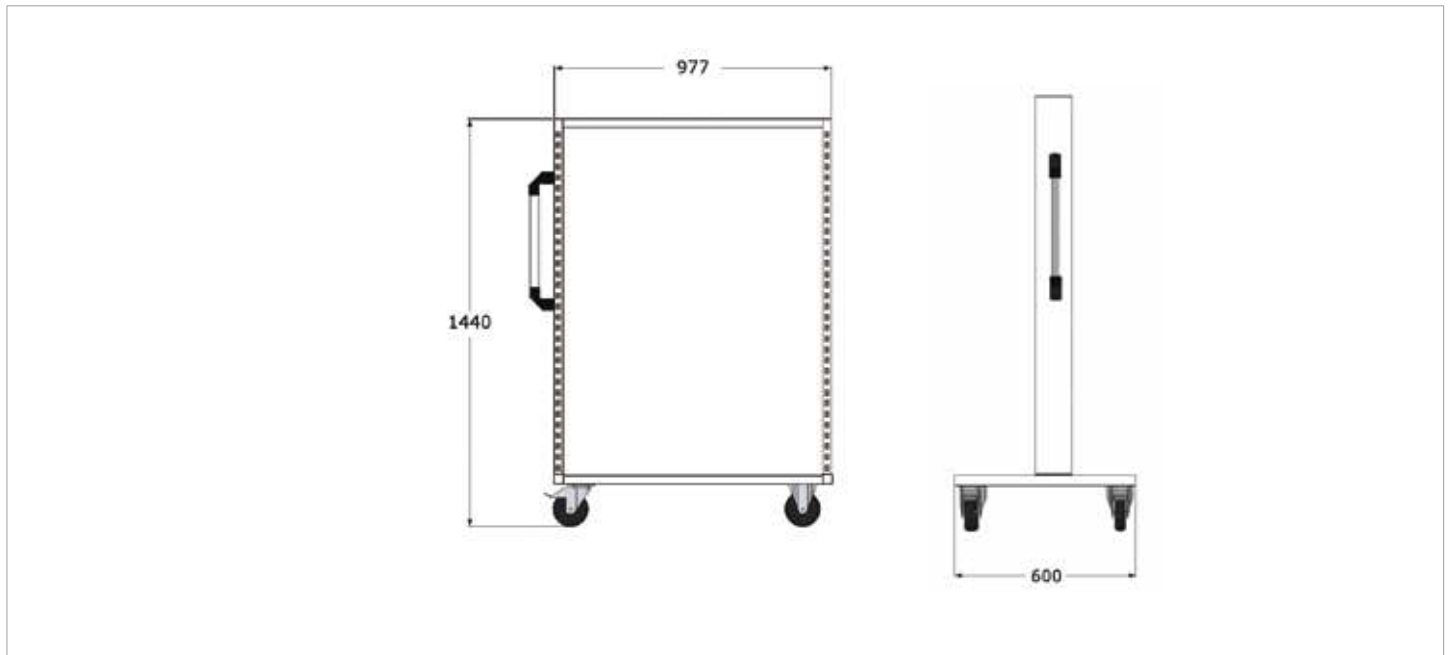

Multi-Wagen 1000. Mit 2 Bock- und 2 Lenkrollen mit Feststeller Ø 125mm Tragkraft gesamt 500kg

Art.-Nr.	Maß / dimension	EUR
M07.58.10	990 x 610 x 1450	296,00



Multi-Wagen 1000. Ausgestattet mit 2 Bock- und 2 Lenkrollen mit Feststeller Ø 125mm und 8 neigbaren Fachböden 320mm tief, Tragkraft gesamt 500kg Lieferung ohne Dekoration

Art.-Nr.	Maß / dimension	EUR
M07.58.14	990 x 610 x 1450	789,00

Zubehör



Behälterträger 1000mm komplett mit Sicht-lagerkästen

Art.-Nr.	Maß / dimension	EUR
M07.89.18	200 x 350 / 300 x 145	47,00
M07.89.19	145 x 230 / 195 x 125	62,00



Fachboden unten für Multi-Wagen 1000

Art.-Nr.	EUR
M07.58.20	31,00



Ablage oben für Multi-Wagen 1000

Art.-Nr.	EUR
M07.58.22	31,00



Bestückungswagen - Multi-Wagen
Kombinationen aus der Praxis

Assembly trolleys – Multiboard trolleys
Configurations inspired by experience

Servantes de garnissage - Servantes multiples
Combinaisons issues de la pratique



Multi-Wagen 1000. Ausgestattet mit 2 Bock- und 2 Lenkrollen mit Feststeller Ø 125mm und 4 neigbaren Fachböden 320mm tief, 2 Lochplatten 302 mm hoch, Tragkraft gesamt 500kg, Lieferung ohne Dekoration

Art.-Nr.	Maß / dimension	EUR
M07.58.16	990 x 610 x 1450	635,00



Multi-Wagen 1000. Mit 2 Fachböden T 220, mit 2 Fachböden T 320 mit Multi-Rollladenschrank

Art.-Nr.	Maß / dimension	EUR
M07.58.19	990 x 610 x 1450	969,00



Multi-Wagen 1000. komplett wie abgebildet

Art.-Nr.	Maß / dimension	EUR
M07.58.12	990 x 610 x 1450	1116,00



Multi-Wagen 1000. Ausgestattet mit 2 Bock- und 2 Lenkrollen mit Feststeller Ø 125mm, 4 neigbaren Fachböden 420mm tief, 8 Euro-Lagerkästen 400 x 600 x 170 mm, Tragkraft gesamt 500kg

Art.-Nr.	Maß / dimension	EUR
M07.58.18	990 x 610 x 1450	635,00

Zubehör

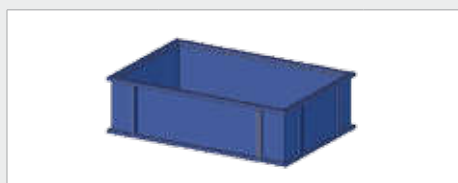

Eurobehälter aus Polypropylen, Farbe blau

Art.-Nr.	Maß / dimension	EUR
M03.55498	300 x 400 x 120	16,60
M03.55501	300 x 400 x 170	17,60
M03.55504	300 x 400 x 220	22,70



Fachboden, neigbar 0, 10°, 20°

Art.-Nr.	Maß / dimension	EUR
M03.910.220	220 x 1450 x 30	58,00
M03.910.320	320 x 1450 x 30	61,50
M03.910.420	420 x 1450 x 30	65,50



Lochwand 302mm hoch, Einbau zwischen den Tragsäulen

Art.-Nr.	Maß / dimension	EUR
M03.983.102	1000 x 20 x 302	45,00



Bestückungswagen
Mobile Magazine

Assembly trolleys
Mobile storage

Servantes de garnissage
rangement mobile



Mobiles Magazin (Lieferung erfolgt unmontiert)		
Art.-Nr.	Maß / dimension	EUR
M04.STM.106	600 x 1380/620	784,00



Mobiles Magazin (Lieferung erfolgt unmontiert)		
Art.-Nr.	Maß / dimension	EUR
M04.STM.70	600 x 1380/620	765,00



Mobiles Magazin (Lieferung erfolgt unmontiert)		
Art.-Nr.	Maß / dimension	EUR
M04.STM.84	600 x 1380/620	795,00



Mobiles Magazin (Lieferung erfolgt unmontiert)		
Art.-Nr.	Maß / dimension	EUR
M04.STM.52	600 x 1380/620	879,00

Behälterleisten mit Kippschubladen



Behälterleiste mit Kippschubladen Gr.2 601 x 246 x 354 mm	
Art.-Nr.	EUR
M04.STS.2	119,00



Behälterleiste mit Kippschubladen Gr.3 601 x 163 x 243 mm	
Art.-Nr.	EUR
M07.89.33	47,00



Behälterleiste mit Kippschubladen Gr.4 601 x 137 x 208 mm	
Art.-Nr.	EUR
M07.89.34	38,50



Behälterleiste mit Kippschubladen Gr.5 601 x 110 x 160 mm	
Art.-Nr.	EUR
M07.89.35	27,50



Behälterleiste mit Kippschubladen Gr.6 601 x 75 x 110 mm	
Art.-Nr.	EUR
M07.89.36	19,00



Behälterleiste mit Kippschubladen Gr.9 601 x 51 x 75 mm	
Art.-Nr.	EUR
M04.STS.9	15,50



Bestückungswagen
Mobile Magazine

Assembly trolleys
Mobile storage

Servantes de garnissage
rangement mobile



Grundgestell,
unbestückt, ohne Aufhängeschiene

Art.-Nr.	Maß / dimension	EUR
M04.SBFA.M	1150 x 1570	454,00
M04.13001150	Aufhängeschiene Grundgestell	19,00



Mobiles Magazin,
bestückt mit 142 Sichtlagerkästen auf 18 Schienen

Art.-Nr.	Maß / dimension	EUR
M04.SBM.142	1150 x 1570	1134,00
M04.FAM.142	1150 x 1570	1095,00



Mobiles Magazin,
bestückt mit 180 Sichtlagerkästen auf 20 Schienen

Art.-Nr.	Maß / dimension	EUR
M04.SBM.180	1150 x 1570	1169,00
M04.FAM.180	1150 x 1570	1113,00



Mobiles Magazin,
3bestückt mit 84 Sichtlagerkästen auf 14 Schienen

Art.-Nr.	Maß / dimension	EUR
M04.SBM.84	1150 x 1570	1024,00
M04.FAM.84	1150 x 1570	999,00

Sichtlagerkästen



Sichtlagerkasten
Gr.4 - FA

Art.-Nr.	Maß	EUR
M04.FA.4	147x235x125	3,40



Sichtlagerkasten
Gr.4 - SB

Art.-Nr.	Maß	EUR
M04.SB.4	103x168x75	3,60



Sichtlagerkasten
Gr.5 - FA

Art.-Nr.	Maß	EUR
M04.FA.5	150x230x130	1,55



Sichtlagerkasten
Gr.5 - SB

Art.-Nr.	Maß	EUR
M04.SB.5	100x160x75	1,85

**Bleiwagen**

Zur Lagerung von Auswuchtbleien beim Reifenwechsel

- Praktischer Beistellwagen zur Aufnahme von Auswuchtbleien
- 2 Lenkrollen mit Feststeller und 2 Bockrollen
- mit Griff und Versteifungsblech hinten
- 5 Träger mit je 6 Sichtlagerkästen
B x T x H: 100 x 170/140 x 80 mm
- Wahlweise auch mit zusätzlichem Fachboden
- B x T x H: 630 x 500 x 1400 mm
- Standardlackierung: RAL 7035, lichtgrau

Lead trolleys

to store balancing lead for wheel changes

Chariot à plomb

Pour l'entreposage de plombs d'équilibrage lors du changement de pneumatiques

**Bleiwagen**

Art.-Nr.	Maß / dimension	EUR
M04.63.05	630x500x1400	499,00

**Bleiwagen mit zusätzlichem Fachboden**

Art.-Nr.	Maß / dimension	EUR
M04.63.06	630x500x1400	515,00

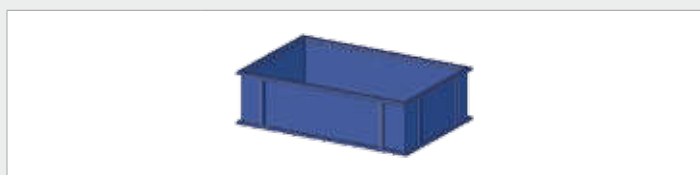
Zubehör

Eurobehälter aus Polypropylen, Farbe blau

Art.-Nr.	Maß / dimension	EUR
M03.55498	300 x 400 x 120	16,60
M03.55501	300 x 400 x 170	17,60
M03.55504	300 x 400 x 220	22,70



Sichtlagerkästen aus Polypropylen
(Deckel auf Anfrage)

Art.-Nr.	Größe	Maß / dimension	EUR
M03.901.001	Gr.1	100 x 115 / 85 x 75	0,80
M03.901.002	Gr.2	100 x 165 / 135 x 75	0,95
M03.901.003	Gr.3	145 x 240 / 210 x 125	2,60
M03.901.004	Gr.4	205 x 335 / 295 x 155	4,65
M03.901.005	Gr.5	315 x 495 / 460 x 185	8,75



AMG - Arbeits-Montage-Gestell

WAF - Work Assembly Frame

Support de montage pour intervention (AMG)



Arbeits-Montage-Gestell,
stufenlos höhenverstellbar von 800-1400mm, ausgestattet mit 4x Ø50mm Kunststoff-Lenkrollen, davon 2x mit Feststeller

Art.-Nr.	Maß / dimension	EUR
M05.10.03	600x400x800-1400	113,00



Arbeits-Montage-Gestell,
stufenlos höhenverstellbar von 900-1500mm, ausgestattet mit 4x Ø100mm Lenkrollen, davon 2x mit Feststeller

Art.-Nr.	Maß / dimension	EUR
M05.10.02	600x400x900-1500	135,00



Arbeits-Montage-Gestell,
stufenlos höhenverstellbar von 800-1400mm, neigbar bis 30°, ausgestattet mit 4x Ø50mm Kunststoff-Lenkrollen, davon 2x mit Feststeller

Art.-Nr.	Maß / dimension	EUR
M05.10.05	600x400x800-1400	126,00



Arbeits-Montage-Gestell,
stufenlos höhenverstellbar von 900-1500mm, neigbar bis 30°, ausgestattet mit 4x Ø100mm Lenkrollen, davon 2x mit Feststeller

Art.-Nr.	Maß / dimension	EUR
M05.10.04	600x400x900-1500	148,00



Stufenlos neigbar bis 30°

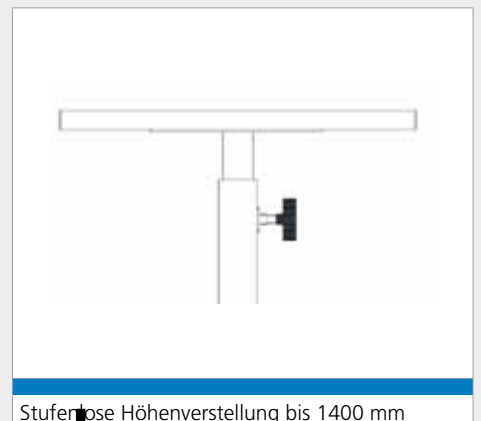

Stufenlose Höhenverstellung bis 1400 mm

Stehpult

Flügeltürenschränk 105 mit Pultausatz



High desks

Hinged door cabinet 105 with high desk

Pupitre-servante

Armoire à portes battantes 105 avec caisson pupitre



Stehpult

2 verteilbare Fachböden, eine Schublade, 1 Pultausatz, 1 Rolluntersatz
4x Ø 125 mm

Art.-Nr.	Maß / dimension	EUR
M04.105MK125	500 x 500 x 1375	434,00
M04.105M125	500 x 500 x 1150	315,00



Stehpult

2 verteilbare Fachböden, eine Schublade, 1 Aufsatz für Flachbildschirm,
1 Rolluntersatz 4x Ø 125 mm

Art.-Nr.	Maß / dimension	EUR
M04.105MC125	500x500x1575	382,00

Individuelle Zusammenstellung

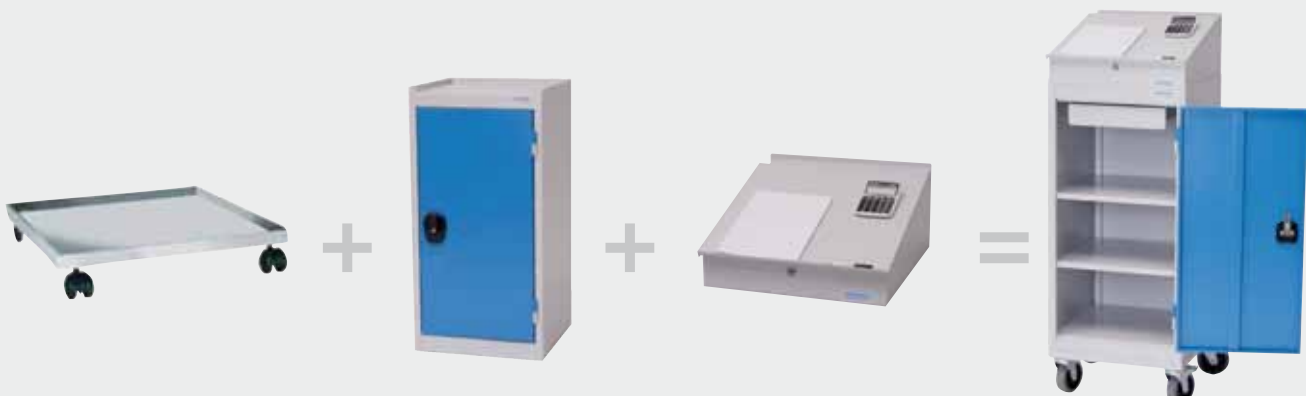



Stehpult

High desks

Pupitre-servante



Stehpult
mit Ø125mm Rollen, Pultaufsatz und Monitorhalterung

Art.-Nr.	Maß / dimension	EUR
M04.105MKC125	500 x 500 x 1575	499,00



Flügeltürenschränk Typ 110
mit Ø125mm Rollen, mit 2 Schubladen, 2 Fachböden, 1 Abrollrand

Art.-Nr.	Maß / dimension	EUR
M04.110M125	1000 x 500 x 1150	453,00



Flügeltürenschränk
mit 2 Schubladen, 2 Fachböden, 1 Abrollrand

Art.-Nr.	Maß / dimension	EUR
M04.110	1000 x 500 x 1000	329,00



Rolluntersatz
mit 4 Lenkrollen, 2 davon mit Feststeller

Art.-Nr.	Maß / dimension	EUR
M04.110.125	1000 x 500 x 150	123,00

Einzelteile



Rolluntersatz, Ø 125 mm		
Art.-Nr.	Maß / dimension	EUR
M04.105.125	500x500x150	111,00



Rolluntersatz, Ø 50 mm		
Art.-Nr.	Maß / dimension	EUR
M04.105.50	500x500x65	63,00



Flügeltürschränk		
Art.-Nr.	Maß / dimension	EUR
M04.105	500x500x1000	204,00



Pultaufsatz		
Art.-Nr.	Maß / dimension	EUR
M04.105.205	500x500x250	119,00

**Stahlrohr-Tischwagen****Steel tube trolleys****Etabli mobile à tubes métalliques**

in 2 Größen, Traglast 300 kg

In 2 sizes, load capacity 300 kg

en 2 dimensions, capacité de charge 300 kg

- Die Geräte kommen bei Ihnen als fertige Wagen an. Kein Montage-Aufwand bei Inbetriebnahme
- Kräftige Stahlrohr-Konstruktion, Rohr- \varnothing 27 mm
- wahlweise Bordleisten aus Winkel-Stahl 15 mm, Buche 15 mm, oder Buchen-Leimholz 75 mm hoch
- 2 verschiedene Ladeflächenmaße: 850 mm x 450 mm oder 1000 mm x 600 mm
- Ladeflächen aus Multiplexholz mit vergüteter Oberfläche
- Pulverbeschichtung standardmäßig in RAL 5010 Enzianblau

- The equipment arrives ready-made. No assembling required before use
- Sturdy steel tube construction, tube \varnothing 27 mm
- Bars optionally of angle steel 15 mm, beech 15 mm, or beech glulam (glued laminated timber) height 75 mm
- 2 trays with different dimensions: 850 mm x 450 mm or 1000 mm x 600 mm
- Trays made of multiplex wood with tempered surface
- Varnish: solvent-free powder coating in RAL 5010 gentian violet

- Les appareils arrivent chez vous en tant que chariots prêts à l'emploi. Pas de temps de montage lors de la mise en service.
- Solide construction en tubes d'acier, \varnothing des tubes 27 mm
- Au choix arêtes de bord en cornières en acier de 15 mm, hêtre de 15 mm ou bois collé de hêtre haut de 75 mm
- 2 cotes des surfaces de charge différentes: 850 mm x 450 mm ou 1000 mm x 600 mm
- surfaces de charge en bois multiplex avec surface renforcée
- Peinture: revêtement par poudre sans solvants. Par défaut en RAL 5010 bleu gentiane

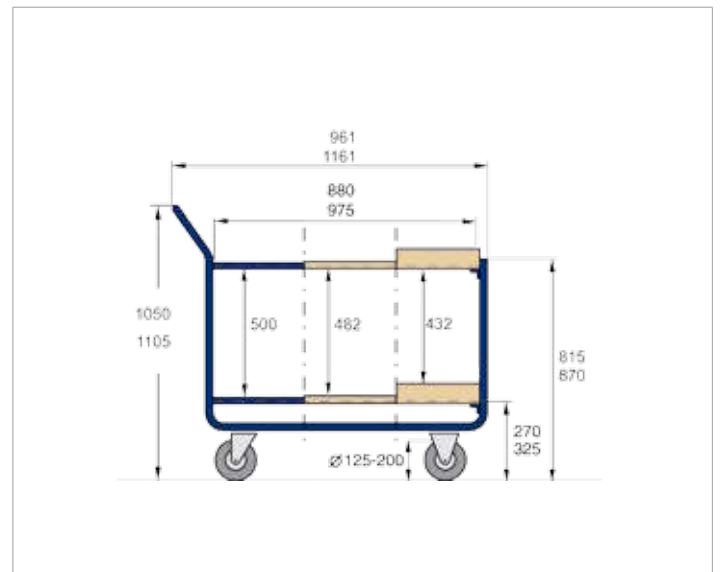

850 x 450		Ladeflächen-Innenmaße: Stahl 810 x 510 mm, Holz 774 x 474 mm					
		2 Ladeflächen			3 Ladeflächen,		
		15 mm, Stahl	30 mm, Buchenholz	75 mm, Buchenholz	15 mm, Stahl	30 mm, Buchenholz	75 mm, Buchenholz
Rad- \varnothing 125 mm	Vollgummi, schwarz, Rollenlager	M04.11.1054	M04.11.1072	M04.11.1099	M04.11.1063	M04.11.1081	M04.11.1108
Stahlblech-Felge		EUR 299,00	EUR 327,00	EUR 383,00	EUR 365,00	EUR 393,00	EUR 489,00

Bordleisten-Ausführungen

Winkelstahl, 15 mm hoch

Buchenholz, 30 mm hoch

Buchenleimholz, 75 mm hoch





Stahlrohr-Tischwagen

Steel tube trolleys

Etabli mobile à tubes métalliques



2 Ladeflächen 850 mm x 450 mm,
Vollgummiräder, schwarz, Ø 125 mm

Art.-Nr.	EUR
M04.11.1054	299,00



2 Ladeflächen 1000 mm x 600 mm,
Vollgummiräder, schwarz, Ø 125 mm

Art.-Nr.	EUR
M04.11.1058	339,00

1000 x 600		Ladeflächen-Innenmaße: Stahl 1010 x 610 mm, Holz 974 x 574 mm					
		2 Ladeflächen			3 Ladeflächen		
		15 mm, Stahl	30 mm, Buchenholz	75 mm, Buchenholz	15 mm, Stahl	30 mm, Buchenholz	75 mm, Buchenholz
Rad-Ø 125 mm Stahlblech-Felge	Vollgummi, schwarz, Rollenlager	M04.11.1058 EUR 328,00	M04.11.1076 EUR 365,00	M04.11.1103 EUR 439,00	M04.11.1067 EUR 415,00	M04.11.1085 EUR 455,00	M04.11.1112 EUR 565,00
Rad-Ø 200 mm Stahlblech-Felge	Vollgummi, schwarz, Rollenlager	M04.11.1058-R05 EUR 436,00	M04.11.1076-R05 EUR 462,00	M04.11.1103-R05 EUR 538,00	M04.11.1067-R05 EUR 509,00	M04.11.1085-R05 EUR 552,00	M04.11.1112-R05 EUR 662,00

Bordleisten-Ausführungen

Winkelstahl, 15 mm hoch

Buchenholz, 30 mm hoch

Buchenleimholz, 75 mm hoch





Transportwagen

Transport trolleys

Établis transporteur

Transportwagen
mit Holzboden

Art.-Nr.	Maß / dimension	EUR
M04.900.01	900 x 620 x 860	166,00

Transportwagen
mit Holzboden und Rückwand

Art.-Nr.	Maß / dimension	EUR
M04.900.02	900 x 620 x 860	187,00

Transportwagen
mit Holzboden, Vorder- und Rückwand

Art.-Nr.	Maß / dimension	EUR
M04.900.03	900 x 620 x 860	233,00

Transportwagen
mit 2 Ebenen aus Holzfachböden

Art.-Nr.	Maß / dimension	EUR
M04.900.04	900 x 620 x 860	299,00

Zubehör



Zeichentasche A4

Art.-Nr.	EUR
M04.900.10	28,00



Schreibtafel A4

Art.-Nr.	EUR
M04.900.11	24,00



Zinkblechabdeckung

Art.-Nr.	EUR
M04.900.13	39,00

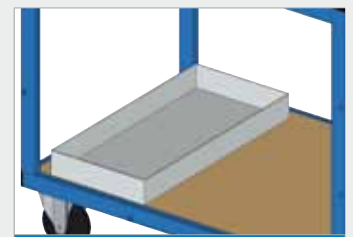

Wanne

Art.-Nr.	EUR
M04.900.12	51,00



Gitterwagen

Solide Stahlschweißkonstruktion, tragender Rahmen und Eckprofile aus Winkelisen 40 x 40 x 4mm, Böden aus Multiplexholz mit vergüteter Oberfläche. Alle Wagen haben 2 Lenk- und 2 Bockrollen mit Totalfeststellern an den Lenkrollen gemäß EN 1757-3. Rad- & Radbreite 200 x 50 mm, bei Lufträdern 260 x 85 mm

Lattice trolleys

Chariots grillagés



Gitterwagen mit halber Klappe



Gitterwagen mit halber Klappe und Klappdeckel



Versandcontainer

Ausführungen der Bereifungen für die Gitterwagen

Ausführung	Nutzmaße B x T x H	Vollgummi, schwarz ø 200mm Rollenlager		Vollgummi, schwarz ø 200mm Kugellager		Luftreifen, ø 260mm Kugellager	
		Art.-Nr.	EUR	Art.-Nr.	EUR	Art.-Nr.	EUR
halb offen	1050 x 700 x 800	M04.12.1211	544,00	M04.12.1211R07	547,00	M04.12.1211R70	
	1250 x 800 x 800	M04.12.1212	556,00	M04.12.1212R07	586,00	M04.12.1212R70	
komplett geschlossen	1050 x 700 x 800	M04.12.1207	547,00	M04.12.1207R07	577,00	M04.12.1207R70	
	1250 x 800 x 800	M04.12.1208	593,00	M04.12.1208R07	619,00	M04.12.1208R70	
halb geklappt	1050 x 700 x 800	M04.12.1215	574,00	M04.12.1215R07	604,00	M04.12.1215R70	
	1250 x 800 x 800	M04.12.1216	616,00	M04.12.1216R07	648,00	M04.12.1216R70	

Technische Daten des Versandcontainers

Versandcontainer mit Rollen ø 200mm Vollgummi schwarz, Rollenlager Lenkrollen mit Totalfeststellern	
Außenmaße B x T x H	Ladeflächenmaße B x T
1180 x 780 x 1830	1150 x 730
Traglast 500kg	Gewicht 132kg
Etagenabstand 480 mm	
Art.-Nr.	EUR
M04.12.1288	1099,00

Beschreibung	Art.-Nr.	EUR
Mehrpreis für Klappdeckel 1050 x 700 mm	M04.48.86	174,00
Mehrpreis für Klappdeckel 1250 x 800 mm	M04.48.87	180,00
Mehrpreis für Deckelverschluß 1-fach	M04.48.84	44,00
Mehrpreis für Deckelverschluß 2-fach	M04.48.85	82,00

Beschreibung	Art.-Nr.	EUR
zusätzliche Ladefläche	M04.98.91	91,00

Ausführungen



Gitterwagen komplett geschlossen



Gitterwagen halb offen



Zylinderschloß mit 2 Schlüsseln



Griffroller

Three-wheelers

Chariot roulant à poignée

- Traglast gesamt max.: 200 kg
- Ladeflächen- Anzahl: 1 Stück
- Ladeflächen- Ausführung: Multiplex-Holz
- Ladeflächen- Nutzmaß: 600 x 450 mm
- Gesamtabmessung L x B x H: 940 x 465 x 835 mm
- Radausstattung: 2 Lenkrollen mit Totalfeststellern gem. EN 1757- 3 und 2 Bockrollen
- Rad- ø x Rad- Breite: 125 x 37 mm
- Rad- Ausführung: schwarzer Elastik-Vollgummi auf Polyamidfelge
- Radnabe: Kugellager
- Oberfläche: Pulverbeschichtung

Garantie: 5 Jahre

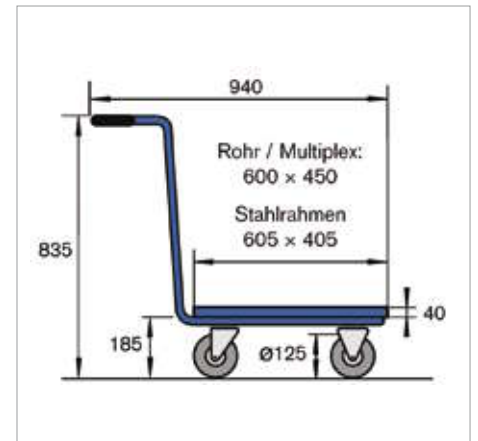

Radausstattungen

Ausführung	Dreieck - Griffroller				Viereck - Griffroller			
	Ladefläche Multiplex		Ladefläche Stahlrahmen		Ladefläche Multiplex		Ladefläche Stahlrahmen	
	Art.-Nr.	EUR	Art.-Nr.	EUR	Art.-Nr.	EUR	Art.-Nr.	EUR
Vollgummi, schwarz, ø 125 mm Rollenlager Stahlblech-Felge	M04.10.1077	165,00	M04.10.1078	183,00	M04.10.1080	179,00	M04.10.81	198,00
Elastik, schwarz, ø 125 mm Rollenlager Stahlblech-Felge	M04.10.1077R09	193,00	M04.10.1078R09	198,00	M04.10.1080R09	185,00	M04.10.81R09	227,00



Stapelkarren

- Solide Stahlrohrkonstruktion
- Verstärkte Griffholme mit Sicherheitshandgriffen
- Pulverbeschichtet in Enzianblau, RAL 5010 - andere Farben auf Anfrage
- Wahlweise mit Vollgummirädern oder luftbereift lieferbar
- Mit Rollenlagern oder leicht laufenden Kugellagern
- Vollgummiräder für glatte Böde
- Luftbereifte Räder für unebene Böden und empfindliches Ladegut

- Traglast: 200 kg
- Höhe: 1100 mm
- Totale Breite oben 550 / unten 470 mm
- Radausstattung:
2 Räder mit schwarzer Vollgummibereifung, Vollgummibereifung, Kunststofffelgen, Rollenlager, Rad-ø 250 mm

Stacking trucks

- Traglast: 350 kg
- Höhe: 1300 mm
- Totale Breite oben 590 / unten 470 mm
- Radausstattung:
2 Räder mit schwarzer Vollgummibereifung, Vollgummibereifung, Kunststofffelgen, Rollenlager, Rad-ø 250 mm

Diables

- Traglast: 350 kg
- Höhe: 1300 mm
- Totale Breite oben 590 / unten 470 mm
- Radausstattung:
2 Räder mit schwarzer Vollgummibereifung, Vollgummibereifung, Kunststofffelgen, Rollenlager, Rad-ø 250 mm



Stapelkarre

Art.-Nr.	Bereifung	EUR
M04.16.2000	Vollgummi - Rollenlager	131,00
M04.16.2001	Luft - Rollenlager	137,00



Stapelkarre

Art.-Nr.	Bereifung	EUR
M04.16.2004	Vollgummi - Rollenlager	175,00
M04.16.2005	Luft - Rollenlager	184,00



Stapelkarre

Art.-Nr.	Bereifung	EUR
M04.16.2006	Vollgummi - Rollenlager	214,00
M04.16.2007	Luft - Rollenlager	222,00

Besonderheiten



Sicherheitshandgriffe aus hochfestem Kunststoff



Ab 350 kg Traglast mit extra stabiler Achskonstruktion



Wahlweise mit Vollgummi- oder Luftbereiften Rädern



**KUBIK – Ordnung mit System –
quadratisch und praktisch**

Ihre Vorteile

- Für den Einsatz im Büro, Werkstatt, zu Hause oder Empfangsraum
- Kompakte und vielseitige Ordnung mit Übersicht auf engstem Raum
- Paßt durch jede Zimmertüre
- Mobiles Regalsystem aus pulverbeschichtetem Stahlblech
- Grundfläche 62 x 62 cm
- 4 Lenkrollen, Ø 50 mm, aus Kunststoff, 2 davon feststellbar
- Mit 3, 4 oder 5 Ebenen lieferbar
- je ein Seitenteil pro Fläche in einer Farbe Ihrer Wahl



Kubik-1			
Art.-Nr.	Lenkrollen-Ausführung	Abmessungen	EUR
M86.1000	Ø 50 mm Kunststoff	620 x 620 x 445	239,00
M86.1000.100	Ø 100 mm Kunststoff	620 x 620 x 445	268,00

**KUBIK – order system,
square and practical**

Your advantage

- For use in the office, in workshops, at home or in the entrance
- compact and versatile with overview, close in room
- convenient for all room doors
- mobile racking system of thermo-painted steel sheet
- basic dimension 62 x 62 cm
- 4 wheels Ø 50 mm in plastic, 2 with brake
- disponible with 3, 4 or 5 floors
- one side steel sheet in the colour of your choice

**KUBIK – ordre avec système,
carré et pratique**

Votre avantage

- Idéal pour bureau, atelier, maison ou dans votre salle de réception
- compact et variable vue d'ensemble sur petite surface
- convenant à toutes les portes
- système de stockage mobil de tôle d'acier
- dimension de base, dim. 62 x 62 cm
- 4 roulettes en plastique, Ø 50 mm, dont 2 avec frein
- disponible avec 3, 4 ou 5 étages
- tôle d'acier d'un côté dans la couleur de votre choix



Kubik-2			
Art.-Nr.	Lenkrollen-Ausführung	Abmessungen	EUR
M86.2000	Ø 50 mm Kunststoff	620 x 620 x 805	289,00
M86.2000.100	Ø 100 mm Kunststoff	620 x 620 x 805	318,00

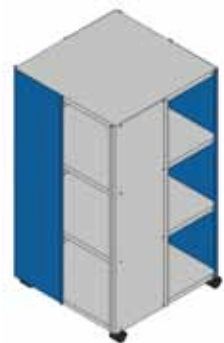

Kubik-3			
Art.-Nr.	Lenkrollen-Ausführung	Abmessungen	EUR
M86.3000	Ø 50 mm Kunststoff	620 x 620 x 1165	292,00
M86.3000.100	Ø 100 mm Kunststoff	620 x 620 x 1165	321,00



Kubik-3-4			
Art.-Nr.	Lenkrollen-Ausführung	Abmessungen	EUR
M86.3100	Ø 50 mm Kunststoff	620 x 620 x 1165	299,00
M86.3100.100	Ø 100 mm Kunststoff	620 x 620 x 1165	332,00

Zubehör



Minirack		
Art.-Nr.	Maß	EUR
M86.0710	302x142x332	26,00



Midirack		
Art.-Nr.	Maß	EUR
M86.0720	302x210x332	36,40



Maxirack		
Art.-Nr.	Maß	EUR
M86.0730	302x300x332	38,40



Regalteiler		
Art.-Nr.	Maß	EUR
M86.7300	200 x 140	8,60



Tischplatte 3/4		
Art.-Nr.	Maß	EUR
M86.7075	Ø 700 mm	132,00



**KUBIK – Ordnung mit System –
quadratisch und praktisch**

KUBIK-Beispielvariationen

Standardfarben Gestell/Seitenteil:
RAL 9006

Weitere Farbkombinationen:
Gestell RAL 7035
Seitenteile RAL 1023, RAL 3003,
RAL 3020, RAL5012

Zubehör:
Alle Metall-Zubehörteile in der Farbe RAL7035 lichtgrau.

**KUBIK – order system,
square and practical**

KUBIK-Examples

Standard colours frame and site:
RAL 9006

Other colours:
Frame RAL 7035
Sides RAL 1023, RAL 3003,
RAL 3020, RAL5012

Accessories:
All accessories in steel in colour RAL7035.

**KUBIK – ordre avec système,
carré et pratique**

KUBIK-Variations

Couleurs standard module de base/côté:
RAL 9006

D'autres couleurs:
Module de base RAL 7035
Module de côté RAL 1023, RAL 3003,
RAL 3020, RAL5012

Accessoires:
Toutes les accessoires métalliques en RAL7035.

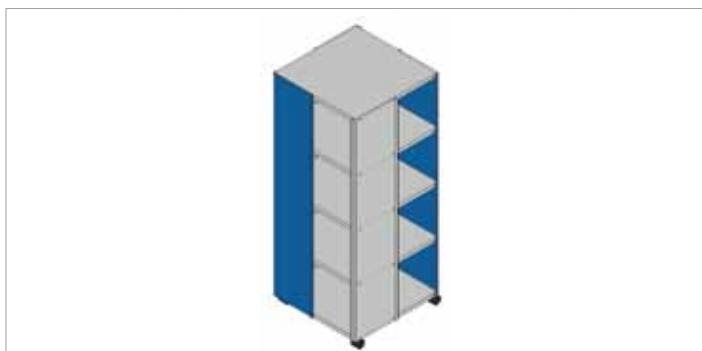

Kubik-4

Art.-Nr.	Lenkrollen-Ausführung	Abmessungen	EUR
M86.4000	Ø 50 mm Kunststoff	620 x 620 x 1525	375,00
M86.4000.100	Ø 100 mm Kunststoff	620 x 620 x 1525	404,00

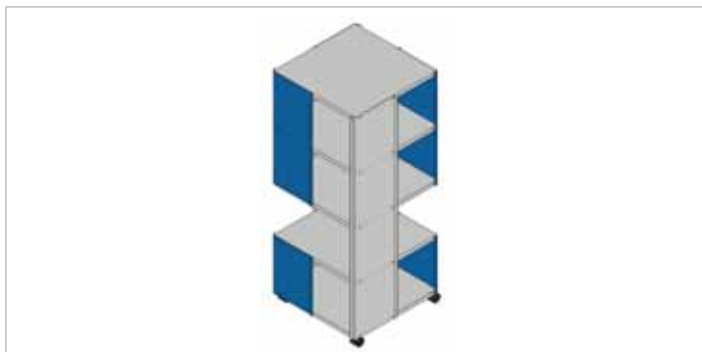

Kubik-4-5

Art.-Nr.	Lenkrollen-Ausführung	Abmessungen	EUR
M86.4200	Ø 50 mm Kunststoff	620 x 620 x 1525	377,00
M86.4200.100	Ø 100 mm Kunststoff	620 x 620 x 1525	406,00

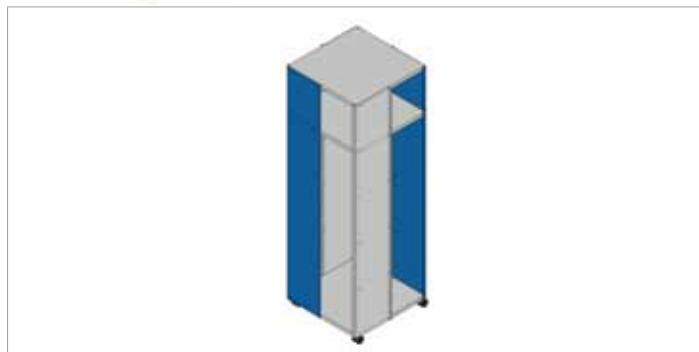

Kubik-5-3

Art.-Nr.	Lenkrollen-Ausführung	Abmessungen	EUR
M86.5200	Ø 50 mm Kunststoff	620 x 620 x 1885	249,00
M86.5200.100	Ø 100 mm Kunststoff	620 x 620 x 1885	281,00

Zubehör

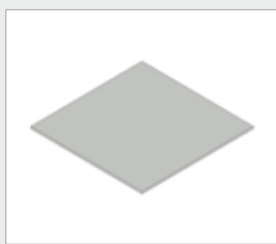

Tischplatte

Art.-Nr.	Maß	EUR
M86.7070	620x620x12	64,00



Rack-Teiler

Art.-Nr.	Maß	EUR
M86.6140	295 x 332	7,80



Lochplatte

Art.-Nr.	Maß	EUR
M86.7100	295 x 382	37,40



Spiegel

Art.-Nr.	Maß	EUR
M86.7150	295 x 332	51,00



Gaderobenstange

Art.-Nr.	Maß	EUR
M86.7200	618	21,80

Räder

Wheels

Roues



Radausführung 1



Apparate-Lenk- und Bockrollen mit Rückenloch, schwere Ausführung, Belastung: 90-100 kg; Laufbelag: thermoplastischer Gummi, grau, spurlos; Radkörper: Polypropylen

Lenkrollen		Bockrollen		Lenkrollen mit Feststeller		Rad Ø	Radbreite	Tragfähigkeit	Lagerart	Gesamt-höhe	Platten Ø	Rückenloch Ø	Ausladung Lenkrolle
Art.-Nr.:	EUR	Art.-Nr.:	EUR	Art.-Nr.:	EUR								
M04.LKR.80G	18,50	M04.BKR.80G	13,50	M04.LKR.80GF	32,30	80	32	90	Gleitlager	108	57	13	40
M04.LKR.80K	24,90	M04.BKR.80K	19,90	M04.LKR.80KF	38,80	80	32	90	Kugellager	108	57	13	40
M04.LKR.101G	20,60	M04.BKR.101G	15,50	M04.LKR.101GF	34,50	100	32	100	Gleitlager	133	57	13	40
M04.LKR.101K	27,50	M04.BKR.101K	22,40	M04.LKR.101KF	41,30	100	32	100	Kugellager	133	57	13	40
M04.LKR.126G	23,40	M04.BKR.126G	18,30	M04.LKR.126GF	37,30	125	32	110	Gleitlager	158	57	13	40
M04.LKR.126K	30,80	M04.BKR.126K	25,70	M04.LKR.126KF	44,70	125	32	110	Kugellager	158	57	13	40
M04.LKR.150K	54,50	M04.BKR.150K	48,60	M04.LKR.150KF	68,40	150	32	110	Kugellager	182	57	13	40

Radausführung 2



Apparate-Lenk- und Bockrollen, schwere Ausführung, Belastung: 60-110 kg; Reifen: Vollgummi, grau, spurlos; Felgen: Polyamid

Lenkrollen		Bockrollen		Lenkrollen mit Feststeller		Rad-Ø	Radbreite	Tragfähigkeit	Lagerart	Gesamt-höhe	Platten-größe	Schraub-lochentfernung	Schraub-loch Ø	Ausladung Lenkrolle
Art.-Nr.:	EUR	Art.-Nr.:	EUR	Art.-Nr.:	EUR									
M04.LKP.80G	22,30	M04.BKP.80G	19,40	M04.LKP.80GF	36,30	80	25	60	Gleitlager	111	90 x 66	75x45/61x51	8,5	40
M04.LKP.80K	25,40	M04.BKP.80K	22,50	M04.LKP.80KF	39,40	80	25	60	Kugellager	111	90 x 66	75x45/61x51	8,5	40
M04.LKP.101G	24,80	M04.BKP.101G	21,60	M04.LKP.101GF	38,10	100	32	90	Gleitlager	136	90 x 66	75x45/61x51	8,5	40
M04.LKP.101K	27,30	M04.BKP.101K	24,20	M04.LKP.101KF	41,50	100	32	90	Kugellager	136	90 x 66	75x45/61x51	8,5	40
M04.LKP.126G	26,70	M04.BKP.126G	23,50	M04.LKP.126GF	10,50	125	32	100	Gleitlager	161	90 x 66	75x45/61x51	8,5	40
M04.LKP.126K	29,00	M04.BKP.126K	23,30	M04.LKP.126KF	53,20	125	32	100	Kugellager	161	90 x 66	75x45/61x51	8,5	40
M04.LKP.150G	37,60	M04.BKP.150G	33,90	M04.LKP.150GF	51,50	150	32	110	Gleitlager	185	90 x 66	75x45/61x51	8,5	40
M04.LKP.150K	38,90	M04.BKP.150K	35,20	M04.LKP.150KF	52,70	150	32	110	Kugellager	185	90 x 66	75x45/61x51	8,5	40

Radausführung 3



Stahlblech-Lenk- und Bockrollen, Belastung: 50-205 kg; Reifen: Standard-Vollgummi, schwarz; Felgen: Stahlblech

Lenkrollen		Bockrollen		Lenkrollen mit Feststeller		Rad-Ø	Radbreite	Tragfähigkeit	Lagerart	Gesamt-höhe	Platten-größe	Schraub-lochentfernung	Schraub-loch Ø	Ausladung Lenkrolle
Art.-Nr.:	EUR	Art.-Nr.:	EUR	Art.-Nr.:	EUR									
M04.LE.80R	18,40	M04.BE.80R	15,00	M04.LE.80RF	33,50	80	25	50	Rollenlager	102	100 x 85	80 x 60	9	38
M04.LE.100R	2,30	M04.BE.100R	16,90	M04.LE.100RF	36,00	100	30	70	Rollenlager	125	100 x 85	80 x 60	9	36
M04.LE.125R	24,00	M04.BE.125R	19,80	M04.LE.125RF	39,00	125	37,5	100	Rollenlager	150	100 x 85	80 x 60	11	40
M04.LE.150R	39,20	M04.BE.150R	37,10	M04.LE.150RF	56,50	150	40	135	Rollenlager	190	140 x 110	105 x 75-80	11	54
M04.LE.200R	45,80	M04.BE.200R	44,50	M04.LE.200RF	63,10	200	50	205	Rollenlager	235	140 x 110	105 x 75-80	11	54

Ausführung in EGB - leitfähig



Radausführung 1
in elektrisch leitfähiger Ausführung, spurlos grau

Art.-Nr.-Zusatz:	Ausführung	Aufpreis EUR
M04.ELS.80	Rad-Ø 80 mm	14,90
M04.ELS.100	Rad-Ø 100 mm	14,90
M04.ELS.125	Rad-Ø 125 mm	14,90



Radausführung 2
in elektrisch leitfähiger Ausführung, schwarzer Reifen

Art.-Nr.-Zusatz:	Ausführung	Aufpreis EUR
M04.EL.80	Rad-Ø 80 mm, Kugellager	3,70
M04.EL.100	Rad-Ø 100 mm, Kugellager	5,10
M04.EL.125	Rad-Ø 125 mm, Kugellager	6,00
M04.EL.150	Rad-Ø 150 mm, Kugellager	9,40



Radausführung 3
in elektrisch leitfähiger Ausführung, schwarzer Reifen

Art.-Nr.-Zusatz:	Ausführung	Aufpreis EUR
M04.ELE.80	Rad-Ø 80 mm	4,80
M04.ELE.100	Rad-Ø 100 mm	8,30
M04.ELE.125	Rad-Ø 125 mm	12,20
M04.ELE.150	Rad-Ø 150 mm	20,10
M04.ELE.200	Rad-Ø 200 mm	36,00

Räder

Wheels

Rous



Radausführung 4

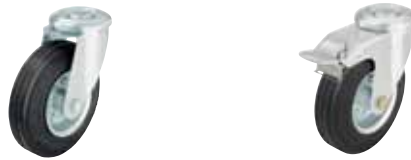

Stahlblech-Lenkrollen mit Rückenloch, Belastung: 50-205 kg; Reifen: Standard-Vollgummi, schwarz; Felgen: Stahlblech

Lenkrollen		Lenkrollen mit Feststeller		Rad Ø	Reifenbreite	Tragfähigkeit	Lagerart	Gesamthöhe	Platten Ø	Rückenloch Ø	Ausladung
Art.-Nr.:	EUR	Art.-Nr.:	EUR								
M04.LER.80R	24,20	M04.LER.80RF	42,30	80	25	50	Rollenlager	102	70	13	38
M04.LER.100R	28,00	M04.LER.100RF	45,90	100	30	70	Rollenlager	125	70	13	36
M04.LER.125R	31,50	M04.LER.125RF	49,40	125	37,5	100	Rollenlager	150	70	13	40
M04.LER.150R	56,80	M04.LER.150RF	77,10	150	40	135	Rollenlager	190	88	13	54
M04.LER.200R	63,10	M04.LER.200RF	83,40	200	50	205	Rollenlager	235	88	13	54

Radausführung 5



Stahlblech-Lenk- und Bockrollen, Belastung: 50-205 kg; Reifen: Standard-Vollgummi, schwarz; Felgen: Polypropylen, stoß- und schlagfest, korrosionsbeständig

Lenkrollen		Bockrollen		Lenkrollen mit Feststeller		Rad Ø	Reifenbreite	Tragfähigkeit	Lagerart	Gesamthöhe	Plattengröße	Schraublochentfernung	Schraubloch Ø	Ausladung Lenkrolle
Art.-Nr.:	EUR	Art.-Nr.:	EUR	Art.-Nr.:	EUR									
M04.LEV.80G	16,70	M04.BEV.80G	13,20	M04.LEV.80GF	31,60	80	25	50	Gleitlager	102	100 x 85	80 x 60	9	38
M04.LEV.80R	18,20	M04.BEV.80R	14,80	M04.LEV.80RF	33,20	80	25	50	Rollenlager	102	100 x 85	80 x 60	9	38
M04.LEV.100G	18,20	M04.BEV.100G	14,30	M04.LEV.100GF	33,30	100	30	70	Gleitlager	125	100 x 85	80 x 60	9	38
M04.LEV.100R	21,80	M04.BEV.100R	16,40	M04.LEV.100RF	35,30	100	30	70	Rollenlager	125	100 x 85	80 x 60	9	38
M04.LEV.125G	23,60	M04.BEV.125G	17,70	M04.LEV.125GF	37,00	125	37,5	100	Gleitlager	150	100 x 85	80 x 60	9	38
M04.LEV.125R	36,80	M04.BEV.125R	19,50	M04.LEV.125RF	38,70	125	37,5	100	Rollenlager	150	100 x 85	80 x 60	9	38
M04.LEV.150G	36,80	M04.BEV.150G	34,90	M04.LEV.150GF	54,20	150	40	135	Gleitlager	190	140 x 110	105 x 75-80	11	54
M04.LEV.150R	39,00	M04.BEV.150R	37,00	M04.LEV.150RF	56,40	150	40	135	Rollenlager	190	140 x 110	105 x 75-80	11	54
M04.LEV.200G	44,60	M04.BEV.200G	43,20	M04.LEV.200GF	62,00	200	50	205	Gleitlager	235	140 x 110	105 x 75-80	11	54
M04.LEV.200R	46,50	M04.BEV.200R	45,20	M04.LEV.200RF	63,80	200	50	205	Rollenlager	235	140 x 110	105 x 75-80	11	54

Radausführung 6



Stahlblech-Lenk- und Bockrollen, Belastung: 120-300 kg; Reifen: Elastik-Vollgummi, schwarz, Leichtlaufqualität; Radkörper: Polyamid, schwarz, stoß- und schlagfest, korrosionsbeständig

Lenkrollen		Bockrollen		Lenkrollen mit Feststeller		Rad Ø	Reifenbreite	Tragfähigkeit	Lagerart	Gesamthöhe	Plattengröße	Schraublochentfernung	Schraubloch Ø	Ausladung Lenkrolle
Art.-Nr.:	EUR	Art.-Nr.:	EUR	Art.-Nr.:	EUR									
M04.LEP.80R	30,00	M04.BEP.80R	26,60	M04.LEP.80RF	45,20	80	32	120	Rollenlager	102	100 x 85	80 x 60	9	38
M04.LEP.100R	37,90	M04.BEP.100R	34,10	M04.LEP.100RF	53,00	100	38	150	Rollenlager	125	100 x 85	80 x 60	9	36
M04.LEP.100K	42,10	M04.BEP.100K	40,70	M04.LEP.100KF	57,20	100	38	150	Kugellager	125	100 x 85	80 x 60	9	36
M04.LEP.125R	45,60	M04.BEP.125R	41,50	M04.LEP.125RF	60,60	125	40	150	Rollenlager	150	100 x 85	80 x 60	9	40
M04.LEP.125K	48,70	M04.BEP.125K	45,20	M04.LEP.125KF	64,00	125	40	150	Kugellager	150	100 x 85	80 x 60	9	40
M04.LEP.160R	76,40	M04.BEP.160R	74,50	M04.LEP.160RF	94,00	160	50	300	Rollenlager	195	140 x 110	105 x 75-80	11	54
M04.LEP.160K	96,00	M04.BEP.160K	95,40	M04.LEP.160KF	113,80	160	50	300	Kugellager	195	140 x 110	105 x 75-80	11	54
M04.LEP.200R	93,40	M04.BEP.200R	92,30	M04.LEP.200RF	111,00	200	50	300	Rollenlager	235	140 x 110	105 x 75-80	11	54
M04.LEP.200K	113,00	M04.BEP.200K	113,00	M04.LEP.200KF	130,40	200	50	300	Kugellager	235	140 x 110	105 x 75-80	11	54

Ausführung in EGB - leitfähig



Radausführung 4
in elektrisch leitfähiger Ausführung, schwarzer Reifen

Art.-Nr.-Zusatz:	Ausführung	Aufpreis EUR
M04.ELR.80	Rad-Ø 80 mm	4,80
M04.ELR.100	Rad-Ø 100 mm	8,40
M04.ELR.125	Rad-Ø 125 mm	12,30
M04.ELR.150	Rad-Ø 150 mm	20,10
M04.ELR.200	Rad-Ø 200 mm	35,90

3D-Planungsprogramm: Die digitale Technik von morgen

3D planning program: the digital technology of tomorrow

Programme de planification en 3D : la technique numérique de demain

Das von uns verwendete Planungsprogramm bietet das ideale Konzept und Entwurfswerkzeug für ein schnelles, effizientes, dreidimensionales Modellieren und Präsentieren. Durch professionelle Import-/Export-Schnittstellen ist eine reibungslose Datenübertragung per DWG/DXF-Format gewährleistet. 3D-Daten können durch download eines kostenlosen Viewers von Ihnen betrachtet werden. Kreativ und dynamisch werden bei minimalem Zeitaufwand freie, flexible Entwürfe auf die Umsetzung Ihrer Wünsche, Anordnungen, Größe und Farbauswahl weitgehend automatisiert erstellt. Durch den Aufbau einer umfangreichen Produktpalette sind wir in der Lage, Ihre Ideen und Vorschläge schnell und einfach in 3D zu visualisieren. Wir bieten eine professionelle Lösung, für die es keine Alternative gibt. Sie haben keine genaue Vorstellung wie das bei Ihnen aussehen könnte? - Wir zeigen es Ihnen!

The planning program we use offers the ideal concept and design tool for quick, efficient, three-dimensional modelling and presentation.

Professional import/export interfaces guarantee smooth data transfer in DWG/DXF format. 3D data can be viewed by downloading a free viewer. Free, flexible designs for implementing your desires, arrangements, sizes and chosen colours can be quickly produced in a virtually automated manner with creativity and dynamism. Since we have built up an extensive product range, we are able to quickly and easily visualise your ideas and suggestions in 3D. We offer a professional solution which cannot be matched. If you are not totally sure what things will look like - we'll show you!

Le programme de planification que nous utilisons offre le concept idéal et les outils de développement idéaux pour une modélisation et une présentation en trois dimensions à la fois rapide et efficace.

L'interface d'import/export professionnelle garantit un transfert de données en douceur, au format DWG/DXF. Vous pouvez consulter les données de 3D en téléchargeant un programme gratuit de visualisation. Il devient ainsi possible de créer des projets s'adaptant de manière flexible à vos souhaits, agencements, tailles et choix de couleur, de manière créative et dynamique. Tout cela en un tour de main et gratuitement. Grâce à notre gamme étendue de produits, nous pouvons visualiser rapidement et simplement vos idées et vos propositions en 3D. Nous proposons une solution professionnelle à laquelle il n'existe aucune alternative.

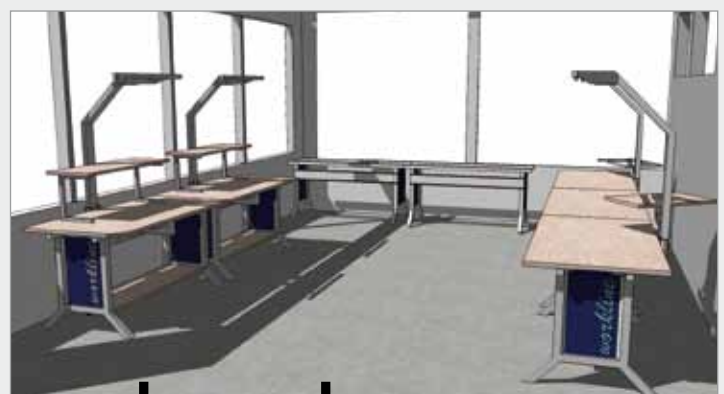
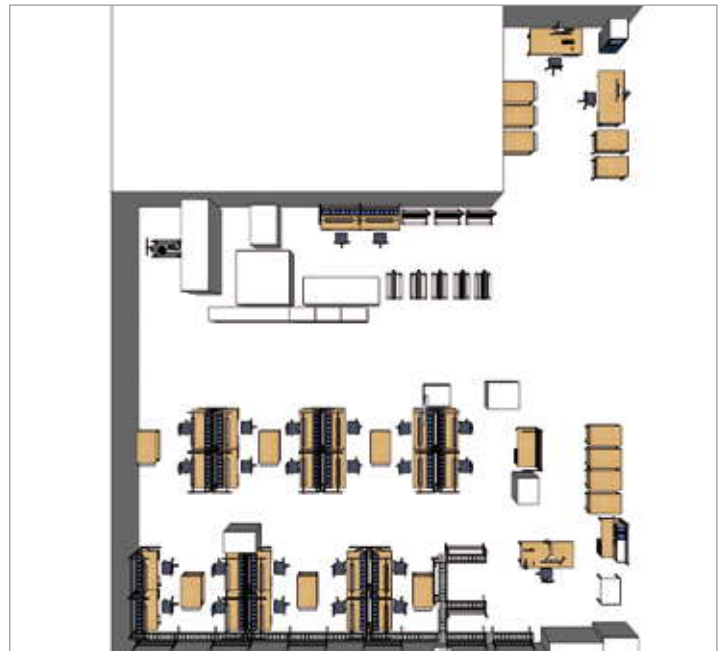

Ihre Vorteile Benefits for you Vos avantages

1. Objektberatung nach Ist-Analyse
2. Konzentration auf das Wesentliche
3. Ausführung nach individuellen Wünschen
4. Abstimmung auf räumliche Gegebenheiten
5. Zeitersparnis durch schnelle Realisierung
6. Komplexe Entwürfe und Designaufgaben werden realitätsnah dargestellt
7. Beeindruckende Präsentationen und Dia-Shows
8. Eine detaillierte 3D-Vorschau

1. Advice on objects based on actual analysis
2. Concentration on the key aspects
3. Implementation taking individual requests into account
4. Coordination with spatial circumstances
5. Time is saved thanks to rapid realisation
6. Complex designs and design work are produced realistically
7. Impressive presentations and dynamic shows
8. A detailed 3D preview

1. Conseil spécialisés après analyse réelle
2. Concentration sur l'essentiel
3. Exécution en fonction des souhaits individuels
4. Adaptation aux caractéristiques spatiales
5. Économie de temps par une exécution rapide
6. Les projets et les conceptions complexes sont représentés de manière très réaliste
7. Présentations impressionnantes et présentations de diapositives
8. Prévisualisation détaillée en 3D

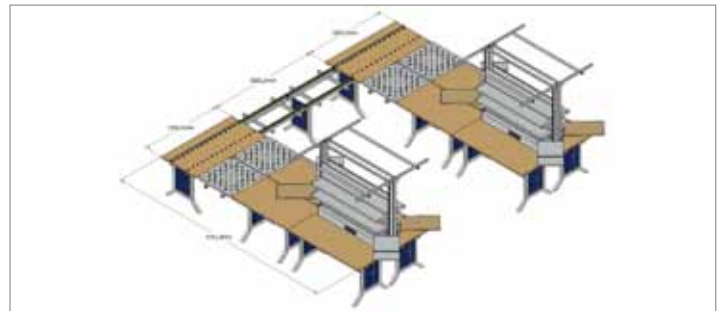
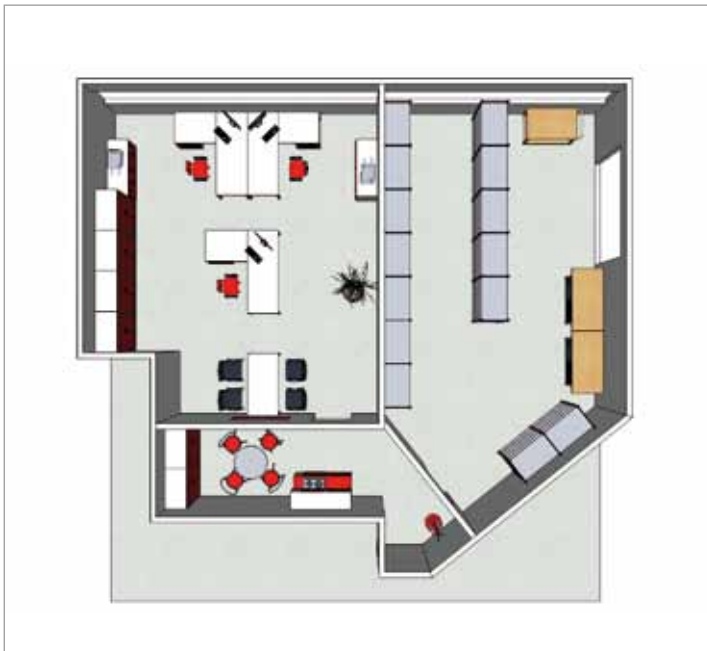

Art.-Nr.	Seite / Page	Art.-Nr.	Seite / Page	Art.-Nr.	Seite	Art.-Nr.	Seite / Page	Art.-Nr.	Seite / Page
M01		M04.105MKC125	63	M04.63.06	60	M04.LEP.160R	73	M0535	34
M01.040	28	M04.1080.05	33	M04.78.02	32	M04.LEP.160RF	73	M0550	34
M01.044	28	M04.1080.06	33	M04.78.05	32	M04.LEP.200K	73	M0580	34
M01.046	28	M04.1080.08	33	M04.78.06	32	M04.LEP.200K	73	M07	
M01.046.009	28,34	M04.11.04	26	M04.900.01	66	M04.LEP.200R	73	M07.45.21	52
M01.046.012	28	M04.11.05	26	M04.900.02	66	M04.LEP.200RF	73	M07.51.85	55
M01.048	28	M04.11.08	26	M04.900.03	66	M04.LEP.80R	73	M07.55.75	55
M01.050.012	34	M04.11.09	26	M04.900.04	66	M04.LEP.80RF	73	M07.55.95	55
M01.060	28	M04.11.1054	64, 65	M04.900.10	66	M04.LER.100R	73	M07.58.10-RAL7035	56
M01.0613	28	M04.11.1058	65	M04.900.11	66	M04.LER.100RF	73	M07.58.12-RAL7035	57
M01.068	28	M04.11.1058-R05	65	M04.900.12	66	M04.LER.125R	73	M07.58.14-RAL7035	57
M01.068.009	28,34	M04.11.1063	64	M04.900.13	66	M04.LER.125RF	73	M07.58.18-RAL7035	57
M01.068.012	28	M04.11.1067	65	M04.980.01	47	M04.LER.150R	73	M07.58.19-RAL7035	56, 57
M01.070.012	34	M04.11.1067-R05	65	M04.B.150R	72	M04.LER.150RF	73	M07.58.20-RAL7035	56
M01.090	28	M04.11.1072	64	M04.B.200R	72	M04.LER.200R	73	M07.58.22-RAL7035	56
M01.0913	28	M04.11.1076	65	M04.B.80R	72	M04.LER.200RF	73	M07.59.75	55
M01.098	28	M04.11.1076-R05	65	M04.BE.100R	72	M04.LER.80R	73	M07.59.95	55
M01.098.009	28,34	M04.11.1081	64	M04.BE.125R	72	M04.LER.80RF	73	M07.8310.01	53
M01.098.012	28	M04.11.1085	65	M04.BEP.100K	73	M04.LEV.100G	73	M07.8310.02	53, 54
M01.100.012	34	M04.11.1085-R05	65	M04.BEP.100R	73	M04.LEV.100GF	73	M07.8310.03	53, 54
M03		M04.11.1099	64	M04.BEP.125K	73	M04.LEV.100R	73	M07.8310.04	54
M03.55498	55,57,60	M04.11.1103	65	M04.BEP.125R	73	M04.LEV.100RF	73	M07.8310.07	54
M03.55501	55,57,60	M04.11.1103-R05	65	M04.BEP.160K	73	M04.LEV.125G	73	M07.8310.50	53
M03.55504	55,57,60	M04.11.1108	64	M04.BEP.160R	73	M04.LEV.125GF	73	M07.8310.811	52
M03.83.341	31	M04.11.1112	65	M04.BEP.200K	73	M04.LEV.125R	73	M07.8310.821	52
M03.83.342	31	M04.11.1112-R05	65	M04.BEP.200R	73	M04.LEV.125RF	73	M07.8310.912	52
M03.83.343	31	M04.110	63	M04.BEV.100G	73	M04.LEV.150G	73	M07.8310.922	52
M03.83.344	31	M04.110.125	63	M04.BEV.100R	73	M04.LEV.150GF	73	M07.89.06	54
M03.83.345	31	M04.110M125	63	M04.BEV.125G	73	M04.LEV.150R	73	M07.89.07	53
M03.83.350	31	M04.116.09	27	M04.BEV.125R	73	M04.LEV.150RF	73	M07.89.18	54
M03.83.355	31	M04.116.10	27	M04.BKP.101G	72	M04.LEV.200G	73	M07.89.19	54
M03.83.357	31	M04.116.11	27	M04.BKP.126G	72	M04.LEV.200GF	73	M07.89.30	55
M03.83.358	31	M04.118.600	47	M04.BKP.126K	72	M04.LEV.200R	73	M07.89.31	55
M03.83.359	31	M04.12.01-RAL7035	41	M04.BKP.150G	72	M04.LEV.200RF	73	M07.89.32	55
M03.83.369	25	M04.12.02-RAL7035	43	M04.BKP.150K	72	M04.LEV.80G	73	M07.89.33	58
M03.83.371	31	M04.12.04-RAL7035/5012	41	M04.BKP.80G	72	M04.LEV.80GF	73	M07.89.34	58
M03.83.377	25	M04.12.05-RAL7035/5012	41	M04.BKP.80K	72	M04.LEV.80R	73	M07.89.35	58
M03.83.381	31	M04.12.1207	67	M04.BKP101K	72	M04.LEV.80RF	73	M07.89.36	58
M03.83.397	13,25	M04.12.1207R07	67	M04.BKR.101G	72	M04.LKP.101G	72	M0700	34
M03.83.399	25	M04.12.1207R70	67	M04.BKR.101K	72	M04.LKP.101GF	72	M0713	34
M03.900.001	13	M04.12.1208	67	M04.BKR.126G	72	M04.LKP.101K	72	M0715	34
M03.900.002	13	M04.12.1208R07	67	M04.BKR.126K	72	M04.LKP.101KF	72	M0750	34
M03.900.003	13	M04.12.1208R70	67	M04.BKR.150K	72	M04.LKP.126G	72	M0780	34
M03.900.004	13	M04.12.121	67	M04.BKR.80G	72	M04.LKP.126GF	72	M08	
M03.900.005	13	M04.12.1211R07	67	M04.BKR.80K	72	M04.LKP.126K	72	M08.88.03	11
M03.900.05	13	M04.12.1211R70	67	M04.BP.80R	73	M04.LKP.126KF	72	M08.88.10	11
M03.900.06	13	M04.12.1212	67	M04.BV.150G	73	M04.LKP.150G	72	M08.88.200	12, 19
M03.900.12.01	38	M04.12.1212R07	67	M04.BV.150R	73	M04.LKP.150GF	72	M08.88.201	12, 19
M03.900.12.02	39	M04.12.1212R70	67	M04.BV.200G	73	M04.LKP.150K	72	M08.88.202	12, 19
M03.900.15.30	45	M04.12.1215	67	M04.BV.200R	73	M04.LKP.150KF	72	M08.88.203	12, 18
M03.900.15.31	45	M04.12.1215R07	67	M04.BV.80G	73	M04.LKP.80G	72	M08.88.204	18
M03.900.15.32	45	M04.12.1215R70	67	M04.BV.80R	73	M04.LKP.80GF	72	M08.88.205	19
M03.900.50	25	M04.12.1216	67	M04.EL.100	72	M04.LKP.80K	72	M08.88.206	19
M03.901.001	55, 60	M04.12.1216R07	67	M04.EL.100	72	M04.LKP.80KF	72	M08.88.207	18
M03.901.002	55, 60	M04.12.1216R70	67	M04.EL.150	72	M04.LKR.101G	72	M08.88.208	19
M03.901.003	55, 60	M04.12.12.14	42	M04.EL.80	72	M04.LKR.101GF	72	M08.88.209	18
M03.901.004	55, 60	M04.12.19	42	M04.ELE.100	72	M04.LKR.101K	72	M08.88.30	11, 46, 48
M03.901.005	55, 60	M04.12.23	42	M04.ELE.125	72	M04.LKR.101KF	72	M08.88.34	11, 46, 48
M03.910.220	52, 54, 57	M04.12.28-RAL7035/5012	43	M04.ELE.150	72	M04.LKR.126G	72	M08.88.35	11, 46, 48
M03.910.320	52, 54, 57	M04.12.29-RAL7035/5012	43	M04.ELE.200	72	M04.LKR.126GF	72	M08.88.36	11, 46, 48
M03.910.420	52, 54, 57	M04.12.80	40	M04.ELE.80	72	M04.LKR.126K	72	M08.88.37	11, 46, 48
M03.983.10	53	M04.12.81	40	M04.ELS.100	72	M04.LKR.126KF	72	M08.88.38	11, 46, 48
M03.983.102	52, 53, 57	M04.12.82	40	M04.ELS.125	72	M04.LKR.150K	72	M08.88.39	11, 46, 48
M03.983.53.1	25	M04.13001150	59	M04.ELS.80	72	M04.LKR.150KF	72	M08.88.41	11, 46, 48
M03.983.530	25	M04.15.01-RAL7035	41	M04.FA.4	59	M04.LKR.80G	72	M08.88.42	11, 46, 48
M03.983.580	31	M04.15.02-RAL7035	43	M04.FA.5	59	M04.LKR.80GF	72	M08.88.43	11, 46, 48
M03.983.581	31	M04.15.14	44	M04.FAM.142	59	M04.LKR.80K	72	M08.88.60	11
M03.983.68.1	25	M04.15.22	45	M04.FAM.180	59	M04.LKR.80KF	72	M08.88.61	11
M03.983.680	25	M04.15.24	45	M04.FAM.84	59	M04.RC.01	49	M08.88.62	11
M04		M04.15.33	45	M04.LE.100R	72	M04.RC.02	49	M08.88.63	11
M04.12.1288	67	M04.15.41	45	M04.LE.100RF	72	M04.SB.4	59	M08.88.70	12
M04.10.04	31	M04.15.43	44	M04.LE.125R	72	M04.SB.5	59	M08.88.72	12
M04.10.05	30	M04.16.2000	69	M04.LE.125RF	72	M04.SBFA.M	59	M08.88.73	12, 16
M04.10.06	30	M04.16.2001	69	M04.LE.150R	72	M04.SBM.142	59	M08.88.74	12
M04.10.07	31	M04.16.2004	69	M04.LE.150RF	72	M04.SBM.180	59	M08.88.75	12
M04.10.08	30	M04.16.2005	69	M04.LE.200R	72	M04.SBM.84	59	M08.88.76	12
M04.10.1077	68	M04.16.2006	69	M04.LE.200RF	72	M04.STM.106	58	M08.88.77	13, 17
M04.10.1077R09	68	M04.16.2007	69	M04.LE.80R	72	M04.STM.52	58	M08.88.79	13
M04.10.1078	68	M04.48.84	67	M04.LE.80RF	72	M04.STM.70	58	M08.88.81	13
M04.10.1078R09	68	M04.48.85	67	M04.LEP.100K	73	M04.STM.84	58	M08.88.91	11
M04.10.1080	68	M04.48.86	67	M04.LEP.100KF	73	M04.STS.2	58	M08.88.92	11
M04.10.1080R09	68	M04.48.87	67	M04.LEP.100R	73	M04.STS.9	58	M08.88.93	11
M04.105	63	M04.512.01	39	M04.LEP.100RF	73	M05		M08.88.RC400	48
M04.105.125	63	M04.512.03	39	M04.LEP.125K	73	M05.10.02	61	M08.88.RC401	48
M04.105.205	63	M04.512.04	39	M04.LEP.125KF	73	M05.10.03	61	M08.88.RC402	48
M04.105.50	63	M04.512.05	39	M04.LEP.125R	73	M05.10.04	61	M08.89.03	15
M04.105M125	62	M04.512.20	38	M04.LEP.125RF	73	M05.10.05	61	M08.89.10	15
M04.105MC125	62	M04.512.30	38	M04.LEP.160K	73	M0500	34	M08.89.200	16, 21
M04.105MK125	62	M04.63.05	60	M04.LEP.160K	73	M0500	34	M08.89.201	16, 21

Art.-Nr.	Seite / Page	Art.-Nr.	Seite / Page	Art.-Nr.	Seite / Page	Art.-Nr.	Seite / Page
M08.89.202	17, 20	M133 BLH 50	32	M60.068.100 VA	29	M86.7075	70
M08.89.203	17, 21	M133 BLH 75	32	M60.068.150 VA	29	M86.7100	71
M08.89.204	20	M135 BLH 100	32	M60.068.200 VA	29	M86.7150	71
M08.89.205	20	M135 BLH 150	32	M60.068.300 VA	29	M86.7200	71
M08.89.206	20	M135 BLH 200	32	M60.070.050 EA	35	M86.7300	70
M08.89.207	20	M135 BLH 50	32	M60.070.075 EA	35	M90	
M08.89.208	20	M135 BLH 75	32	M60.070.075 VA	35	M98.221M	24
M08.89.209	21	M137 BLH 100	45	M60.070.100 EA	35		
M08.89.210	21	M137 BLH 100	56	M60.070.100 VA	35		
M08.89.300	46	M137 BLH 150	45	M60.070.125 EA	35		
M08.89.301	46	M137 BLH 200	45, 56	M60.070.125 VA	35		
M08.89.302	46	M137 BLH 75	45, 56	M60.070.150 EA	35		
M08.89.303	46	M138 BLH 100	45	M60.070.150 VA	35		
M08.89.50	46	M138 BLH 150	45	M60.070.175 EA	35		
M08.89.51	46	M138 BLH 200	45	M60.070.175 VA	35		
M08.89.60	15	M138 BLH 50	45	M60.070.200 EA	35		
M08.89.61	15	M138 BLH 75	45	M60.070.200 VA	35		
M08.89.62	15	M139 BLH 100	45	M60.070.250 EA	35		
M08.89.63	15	M139 BLH 150	45	M60.070.250 VA	35		
M08.89.70	16	M139 BLH 200	45	M60.070.300 EA	35		
M08.89.71	17	M139 BLH 50	45	M60.070.300 VA	35		
M08.89.72	16	M139 BLH 75	45	M60.070.300 VA CNC	35		
M08.89.74	16	M140	35	M60.070.400 VA CNC	35		
M08.89.75	16	M146-130	26, 39	M60.098.100 VA	29		
M08.89.76	16	M146-132	24, 26, 39	M60.098.150 VA	29		
M08.89.79	17	M146-135-100	24, 27, 38	M60.098.200 VA	29		
M08.89.81	17	M146-135-150	24, 27, 38	M60.098.300 VA	29		
M08.89.88	17	M146-135-200	24, 27, 38	M60.100.050 EA	35		
M08.89.91	15	M146-137-100	27, 38	M60.100.075 EA	35		
M08.89.92	15	M146-137-150	27, 38	M60.100.075 VA	35		
M08.89.93	15	M146-137-200	27, 38	M60.100.100 EA	35		
M08.90.01	13, 18	M146-139-100	27, 38	M60.100.100 VA	35		
M08.90.02	13, 18	M146-139-150	27, 38	M60.100.125 EA	35		
M08.90.03	13, 18	M146-139-200	27, 38	M60.100.125 VA	35		
M08.90.10	13, 18	M150	33	M60.100.150 EA	35		
M10		M153 BLH 100	33	M60.100.150 VA	35		
M1000	34	M153 BLH 150	33	M60.100.175 EA	35		
M1013	34	M153 BLH 200	33	M60.100.175 VA	35		
M1015	34	M153 BLH 50	33	M60.100.200 EA	35		
M1050	34	M153 BLH 75	33	M60.100.200 VA	35		
M1080	34	M160	35	M60.100.250 EA	35		
M11		M164-139-100	24	M60.100.250 VA	35		
M110 BLH 100	41	M164-139-150	24	M60.100.300 EA	35		
M110 BLH 150	41	M164-139-200	24	M60.100.300 VA	35		
M110 BLH 50	41	M167 BLH 100	33	M60.100.300 VA CNC	35		
M110 BLH 75	41	M167 BLH 150	33	M60.100.400 VA CNC	35		
M111	30, 41	M167 BLH 200	33	M65.046.530	39		
M113 BLH 100	30, 42	M167 BLH 75	33	M65.046.530	26, 29		
M113 BLH 150	30, 42	M168-132	15, 132	M65.046.531	29		
M113 BLH 200	30, 42	M168-136-100	15, 24	M65.051.731	35		
M113 BLH 50	30, 42	M168-136-150	15, 24	M65.068.530	29		
M113 BLH 75	30, 42	M168-136-200	15, 24	M65.068.531	29		
M114 BLH 100	42	M168-139-100	15, 24	M65.071.731	35		
M114 BLH 150	42	M168-139-150	15, 24	M65.098.530	29		
M114 BLH 50	42	M168-139-200	15, 24	M65.098.531	29		
M114 BLH 75	42	M198-132	24	M65.101.731	35		
M115 BLH 100	42	M198-136-100	24	M66.046.025	28		
M115 BLH 150	42	M198-136-150	24	M66.050.025	34		
M115 BLH 200	42	M198-136-200	24	M66.068.025	28		
M115 BLH 50	42	M198-139-100	24	M66.070.025	34		
M116 BLH 100	43	M198-139-150	24	M66.098.025	28		
M116 BLH 150	43	M198-139-200	24	M66.100.025	34		
M116 BLH 200	43	M40		M67.046.016	29		
M116 BLH 50	43	M46.220-M	24	M67.050.016	35		
M116 BLH 75	43	M46.500M	25	M67.068.016	29		
M117 BLH 100	43	M60		M67.070.016	35		
M117 BLH 150	43	M60.046.100 VA	29	M67.098.016	29		
M117 BLH 200	43	M60.046.150 VA	29	M67.100.016	35		
M117 BLH 50	43	M60.046.200 VA	29	M68.221M	25		
M117 BLH 75	43	M60.046.300 VA	29	M68.221-M	24		
M119 BLH 100	30, 41, 43	M60.050.050 EA	35	M86.0710	70		
M119 BLH 50	30, 41, 43	M60.050.075 EA	35	M86.0720	70		
M119 BLH 75	30, 41, 43	M60.050.075 VA	35	M86.0730	70		
M120	35	M60.050.100 EA	35	M86.1000	70		
M128-1	40	M60.050.100 VA	35	M86.1000.100	70		
M128-3	40	M60.050.125 EA	35	M86.2000	70		
M128-7	40	M60.050.125 VA	35	M86.2000.100	70		
M13		M60.050.150 EA	35	M86.3000	70		
M130	44	M60.050.150 VA	35	M86.3000.100	70		
M131 BLH 100	44	M60.050.175 EA	35	M86.3100	70		
M131 BLH 150	44	M60.050.175 VA	35	M86.3100.100	70		
M131 BLH 50	44	M60.050.200 EA	35	M86.4000	71		
M131 BLH 75	44	M60.050.200 VA	35	M86.4000.100	71		
M132 BLH 100	32, 44	M60.050.250 EA	35	M86.4200	71		
M132 BLH 50	32, 44	M60.050.250 VA	35	M86.4200.100	71		
M132 BLH 75	32, 44	M60.050.300 EA	35	M86.5200	71		
M133 BLH 100	32	M60.050.300 VA	35	M86.5200.100	71		
M133 BLH 150	32	M60.050.300 VA CNC	35	M86.6140	71		
M133 BLH 200	32	M60.050.400 VA CNC	35	M86.7075	71		

Inhalt	Seite	Inhalt	Seite
A		O	
Arbeits- und Montagegestell	61	Ordnungssystem	70,71
B		P	
Bereitstellungswagen	52-59	PC-Werkstattmöbel	47
Bestückungswagen	52-59	Philosophie	3
Bleiwagen	60	Plattformwagen	66
C		Projektplanung	74,75
Classic-Car	47	Pultaufsatz	63
Computerschrank	47	R	
D		Räder	72,73
Drahtkastenwagen	67	Rollen	72,73
E		S	
Ergo-Assistent	46	Sackkarren	69
Etagenwagen	38,64,65	Schrankwagen	67
F		Schubladen	11,15,29,35
fahrbare Werkbank	39,40-45	Stahlrohrkarren	69
G		Stehpult	62,63
Gehäuse	11,15,28,34,63	T	
Gitterwagen	67	Teleskopwagen	27
Griffroller	68	Tischwagen	38,41,43,64,65
H		Transportwagen	66
Haken	25,31	W	
K		Werkstattwagen	24-27,30-33
Kleinteilewagen	57-59	Werkzeuginlett max 1	12,13,18,19
Kubik	70,71	Werkzeuginlett max 2	16-18,20,21
L		Werkzeugwagen	8-17
Lochwand-Anbau	25,31	Werkzeugwagen Zubehör	11-13,15-17
M			
Materialständer	61		
maxmobile 1	8,10-13,48		
maxmobile 1 Werkzeuginlett	12,13,18,19		
maxmobile 1 Zubehör	11-13		
maxmobile 2	9,14-17,46		
maxmobile 2 Werkzeuginlett	16-18,20,21		
maxmobile 2 Zubehör	15-17		
Media-Wagen	49		
mobile Werkbank	39,40-45		
mobiler Arbeitstisch	38,41,43		
mobiler Flügeltürenschrack	63		
mobiler Messestand	48,49		
mobiler Prüfplatz	46,47		
mobiler Schubladenschrack	24-27,30-33		
mobiles Office	47		
Mobilzusatz	28,34,63		
Montagewagen	52-59		

**ALLGEMEINE ZAHLUNGS- UND LIEFERBEDINGUNGEN
DER BEDRUNKA & HIRTH GMBH BRÄUNLINGEN**

1. Geltungsbereich

- 1.1 Die nachfolgenden Bedingungen haben Gültigkeit für alle unsere Angebote, Verkäufe, Lieferungen und Leistungen und werden Inhalt des Vertrages, sofern nicht eine gesonderte vertragliche Vereinbarung in Textform geschlossen wird. Sie gelten nicht, wenn unser Vertragspartner eine Privatperson ist und nicht beruflich oder gewerblich handelt. Sie gelten auch für alle künftigen Geschäftsbeziehungen, auch wenn sie für Folgeaufträge nicht noch einmal ausdrücklich vereinbart werden.
- 1.2 Abweichenden oder ergänzenden Allgemeinen Geschäftsbedingungen des Käufers widersprechen wir hiermit ausdrücklich. Sie gelten auch dann nicht, wenn der Käufer sie seiner Bestellung oder sonstigen Erklärung zugrunde gelegt oder der Geltung unserer allgemeinen Geschäftsbedingungen widersprochen hat.

2. Angebote und Vertragsabschlüsse

- 2.1 Unsere Angebote sind frei bleibend und können daher von uns jederzeit vor Zugang der Annahme durch den Besteller und 2 Werktagen danach widerrufen werden, sofern sie nicht in schriftlicher Form als verbindlich bezeichnet sind. Ein wirksamer Vertrag kommt daher erst durch unsere Auftragsbestätigung oder die Auslieferung der Ware zustande.
- 2.2 Maßangaben, Gewichte, Abbildungen, Zeichnungen sowie andere Unterlagen, die zu unseren unverbindlichen Angeboten gehören, bleiben in unserem Eigentum und sind nur annähernd maßgebend. Nur bei ausdrücklicher schriftlicher Bestätigung durch uns werden sie verbindlicher Vertragsinhalt.

3. Zweifelhafte Bonität

- 3.1 Werden uns nach Vertragsschluss Umstände bekannt, die Zweifel an der Zahlungsfähigkeit des Käufers begründen, können wir weitere Lieferungen von einer Vorauszahlung der Ware durch den Käufer abhängig machen. Wir können dem Käufer für die Vorauszahlung der Ware eine angemessene Frist setzen und vom Vertrag zurücktreten, wenn die Vorauszahlung nicht fristgemäß bei uns eingeht; der Käufer kann statt der Vorauszahlung Sicherheit durch Bankbürgschaft leisten. Haben wir die Ware bereits geliefert, so wird der Kaufpreis ungeachtet vereinbarter Zahlungsfristen sofort ohne Abzug fällig.
- 3.2 Zweifel an der Zahlungsfähigkeit des Käufers sind unter anderem dann begründet, wenn ein Antrag auf Eröffnung des Insolvenzverfahrens über sein Vermögen gestellt wurde oder er Zahlungen an uns oder Dritte nicht pünktlich leistet.

4. Preise

- 4.1 Unsere Preise gelten ab einem Warenwert von 300 EUR einschließlich der notwendigen Verpackung und der Transportkosten in Deutschland „frei Bordsteinkante“, soweit die Anlieferung durch uns oder eine unserer Vertragspeditionen erfolgt. Wünscht der Kunde besondere Verpackung oder Versandart, werden die Kosten nach tatsächlichem Anfall in Rechnung gestellt. Bei Kleinaufträgen bis zu einem Warenwert von 300 EUR berechnen wir eine Verpackungs- und Versandkostenpauschale von 12,50 EUR. Bei Auslandsaufträgen liefern wir frei deutsche Grenze, unverzollt.
- 4.2 Bei Anschlussaufträgen besteht keine Bindung an vorangegangene Preisvereinbarungen.
- 4.3 Die gesetzliche Mehrwertsteuer ist in unseren Preisen nicht eingeschlossen und wird in der am Tag der Rechnungsstellung gesetzlich geltenden Höhe in der Rechnung gesondert ausgewiesen.
- 4.4 Wenn bei einer Lieferung innerhalb des EG-Binnenmarkts im innergemeinschaftlichen Verkehr eine Lieferung als steuerfrei behandelt wurde, obwohl die Voraussetzungen hierfür nicht vorlagen, so ist die Lieferung gleichwohl als steuerfrei anzusehen, wenn die Inanspruchnahme der Steuerbefreiung auf unrichtigen Angaben des Abnehmers beruht und wir die Unrichtigkeit dieser Angaben auch bei Beachtung der Sorgfalt eines ordentlichen Kaufmanns nicht erkennen konnten. In diesem Fall schuldet der Abnehmer die entgangene Steuer.

- 4.5 Liegen zwischen dem Tag des Vertragsschlusses gem. Ziffer 2 und dem Tag der Lieferung mehr als 4 Monate, ohne dass dies auf einer von uns zu vertretenden Lieferverzögerung beruht, und hat sich in dieser Zeit unsere gültige Preisliste geändert, so können wir anstelle des vereinbarten Kaufpreises den am Tag der Lieferung gültigen Listenpreis verlangen. Wir werden dem Käufer vor der Lieferung eine entsprechend geänderte Auftragsbestätigung übermitteln. Der Käufer kann in diesem Fall hinsichtlich der Waren, für die der Preis erhöht worden ist, von seiner Bestellung zurücktreten. Er muss den Rücktritt spätestens am fünften Werktag nach Erhalt der geänderten Auftragsbestätigung schriftlich erklären. Eine Übersendung per Telefax oder E-Mail genügt.

5. Lieferzeit

- 5.1 Alle genannten Liefertermine sind unverbindlich und gelten als nur annähernd vereinbart, soweit sie nicht von uns ausdrücklich als verbindlich bezeichnet worden sind. Bei unverbindlichen Lieferterminen gilt eine Lieferzeit innerhalb von 14 Tagen nach der angegebenen Lieferzeit auf jeden Fall noch als rechtzeitig.
- 5.2 Falls wir schuldhaft eine ausdrücklich vereinbarte Frist nicht einhalten können oder aus sonstigen Gründen in Verzug geraten, hat uns der Käufer eine angemessene Nachfrist zu gewähren. Nach fruchtlosem Ablauf dieser Nachfrist ist der Käufer berechtigt, vom Vertrag zurückzutreten.
- 5.3 Wird uns die Leistung aufgrund höherer Gewalt oder aus anderen außergewöhnlichen und unverschuldeten Umständen ganz oder teilweise vorübergehend unmöglich oder erheblich erschwert, so verlängert sich die vereinbarte Lieferzeit um die Dauer des Leistungshindernisses. Gleiches gilt für eine gesetzliche oder vom Käufer gesetzte Frist für die Leistungserbringung, insbesondere für Nachfristen bei Verzug.
- 5.4 Vor Ablauf der gemäß Absatz 3 verlängerten Lieferzeit bzw. Leistungsfrist ist der Käufer weder zum Rücktritt noch zum Schadensersatz berechtigt. Dauert das Leistungshindernis länger als 3 Monate an, sind sowohl der Käufer als auch wir zum Rücktritt berechtigt, soweit der Vertrag noch nicht durchgeführt ist. Ist der Käufer vertraglich oder gesetzlich (z.B. wegen Interessewegfall) ohne Nachfristsetzung zum Rücktritt berechtigt, so bleibt dieses Recht unberührt.
- 5.5 Bei einem etwaigen Lieferverzug, soweit er nicht auf Vorsatz oder grober Fahrlässigkeit beruht, sind Schadensersatzansprüche jeder Art ausgeschlossen.

6. Versand und Transportrisiko

- 6.1 Grundsätzlich geht die Gefahr mit dem Verladen der Ware auf den Käufer über. Bei Verlust oder Beschädigung der Ware während des Transportes mit unserem Fahrzeugen oder durch unsere Vertragsspediteure, die weder wir noch der Empfänger zu vertreten hat, sind wir jedoch bereit, den Schaden zu übernehmen, sofern uns vom Empfänger unverzüglich auf dem Lieferschein oder Frachtbrief eine Schadensmeldung vorgelegt wird, aus der sich Art und Umfang des festgestellten Transportschadens und die Gründe für dessen Entstehen mitgeteilt und vom Frachtführer durch Unterschrift bestätigt wird.
- 6.2 Sofern nicht ausdrücklich schriftlich etwas anderes vereinbart wurde, sind wir zu Teillieferungen in zumutbarem Umfang berechtigt.
- 6.3 Vom Kunden gewünschte telefonische, Telefax oder E-Mail übermittelte Avisierung der Lieferung berechnen wir mit 7,50 EUR

7. Zahlungsbedingungen

- 7.1 Unsere Rechnungen sind innerhalb von 10 Tagen ab Rechnungsdatum mit 2% Skonto oder innerhalb von 30 Tagen ohne Abzug zahlbar.
- 7.2 Der Käufer kommt auch ohne eine Mahnung unsererseits in Verzug, wenn er den Kaufpreis nicht innerhalb von 30 Tagen nach Fälligkeit und Zugang der Rechnung oder einer gleichwertigen Zahlungsaufstellung zahlt.
- 7.3 Gerät der Käufer mit einer Zahlung in Verzug, werden seine sämtlichen Zahlungsverpflichtungen aus der Geschäftsverbindung mit uns sofort fällig. In diesem Fall sind wir berechtigt, von dem betreffenden Zeitpunkt an Zinsen in gesetzlich festgelegter Höhe zu verlangen. Der Nachweis eines höheren Schadens durch den Verkäufer bleibt vorbehalten.

**ALLGEMEINE ZAHLUNGS- UND LIEFERBEDINGUNGEN
DER BEDRUNKA & HIRTH GMBH BRÄUNLINGEN**

7.3 Gerät der Käufer mit einer Zahlung in Verzug, werden seine sämtlichen Zahlungsverpflichtungen aus der Geschäftsverbindung mit uns sofort fällig. In diesem Fall sind wir berechtigt, von dem betreffenden Zeitpunkt an Zinsen in gesetzlich festgelegter Höhe zu verlangen. Der Nachweis eines höheren Schadens durch den Verkäufer bleibt vorbehalten.

7.4 Der Käufer ist zur Aufrechnung, auch wenn Mängelrügen oder Gegenansprüche geltend gemacht werden, nur berechtigt, wenn die Gegenansprüche rechtskräftig festgestellt, von dem Verkäufer anerkannt wurden oder unstreitig sind. Zur Ausübung eines Zurückbehaltungsrechts ist der Käufer nur befugt, wenn sein Gegenanspruch auf demselben Kaufvertrag beruht.

8. Haftung

8.1 Angaben über Eigenschaften von Waren, sowie Hinweise auf technische Normen in Katalogen oder sonstigen Werbemitteln und unseren Preislisten dienen lediglich der Beschreibung und begründen ohne eine ausdrückliche Bezugnahme in der Auftragsbestätigung beziehungsweise im Vertrag noch keine Beschaffenheitsgarantie.

8.2 Wir sind nicht zur Gewährleistung verpflichtet, wenn der Käufer einen offensichtlichen Mangel nicht unverzüglich schriftlich gerügt hat. Bei versteckten Mängeln, deren Entdeckung auch bei sorgfältiger Ausübung der Pflichten des Bestellers nach § 377 HGB nicht möglich war, ist die Rüge unverzüglich nach Feststellung zu erheben. Soweit ein von uns zu vertretender Mangel an der Ware vorliegt und von dem Käufer rechtzeitig schriftlich gerügt wurde, sind wir - unter Ausschluss der Rechte des Käufers von dem Vertrag zurückzutreten oder den Kaufpreis herabzusetzen - zur Nacherfüllung verpflichtet, es sei denn, dass wir aufgrund der gesetzlichen Regelung zur Verweigerung der Nacherfüllung berechtigt sind. Der Käufer hat uns für jeden einzelnen Mangel eine angemessene Frist zur Nacherfüllung zu gewähren.

8.3 Die Nacherfüllung kann nach der Wahl des Käufers durch Beseitigung des Mangels oder Lieferung einer neuen Ware erfolgen. Wir sind berechtigt, die von dem Käufer gewählte Art der Nacherfüllung zu verweigern, wenn sie nur mit unverhältnismäßigen Kosten verbunden ist. Während der Nacherfüllung sind die Herabsetzung des Kaufpreises oder der Rücktritt vom Vertrag durch den Käufer ausgeschlossen. Eine Nachbesserung gilt mit dem zweiten vergeblichen Versuch als fehlgeschlagen. Ist die Nacherfüllung fehlgeschlagen oder hat der Verkäufer die Nacherfüllung insgesamt verweigert, kann der Käufer nach seiner Wahl Herabsetzung des Kaufpreises (Minderung) verlangen oder den Rücktritt vom Vertrag erklären.

8.4 Schadensersatzansprüche zu den nachfolgenden Bedingungen wegen des Mangels kann der Käufer erst geltend machen, wenn die Nacherfüllung fehlgeschlagen ist oder die Nacherfüllung von uns verweigert wird. Das Recht des Käufers zur Geltendmachung von weitergehenden Schadensersatzansprüchen zu den nachfolgenden Bedingungen bleibt davon unberührt.

8.5 Für vorsätzliche oder grob fahrlässige Pflichtverletzungen sowie für Schäden aus einer Verletzung des Lebens, des Körpers oder der Gesundheit haften wir uneingeschränkt nach den gesetzlichen Vorschriften. Im Übrigen haften wir nur, wenn die verletzte Vertragspflicht für das Erreichen des Vertragszwecks erkennbar von wesentlicher Bedeutung ist, und nur begrenzt bis zur Höhe des typischerweise vorhersehbaren Schadens.

8.6 Die Haftungsbeschränkung nach Absatz 5 gilt entsprechend für andere als vertragliche Schadensersatzansprüche, insbesondere Ansprüche aus unerlaubter Handlung, mit Ausnahme der Ansprüche nach dem Produkthaftungsgesetz. Sie gilt ferner auch zugunsten unserer Angestellten, Arbeitnehmer, Mitarbeiter, Vertreter und Erfüllungsgehilfen.

8.7 Soweit wir bezüglich der Ware oder Teile derselben eine Beschaffenheits- und/oder Haltbarkeitsgarantie abgegeben hat, haften wir auch im Rahmen dieser Garantie. Für Schäden, die auf dem Fehlen der garantierten Beschaffenheit oder Haltbarkeit beruhen, aber nicht unmittelbar an der Ware eintreten, haften wir allerdings nur dann, wenn das Risiko eines solchen Schadens ersichtlich von der Beschaffenheits- und Haltbarkeitsgarantie erfasst ist

8.8 Eine weitergehende Haftung ist ohne Rücksicht auf die Rechtsnatur des geltend gemachten Anspruchs ausgeschlossen. Soweit die Haftung des Verkäufers ausgeschlossen oder beschränkt ist, gilt dies auch für die persönliche Haftung seiner Angestellten, Arbeitnehmer, Mitarbeiter, Vertreter und Erfüllungsgehilfen.

8.9 Alle Mängelansprüche verjähren 24 Monate nach Gefahrübergang, soweit gemäß §§ 438 I Nr. 2, 479 I und 634 a I Nr. 2 BGB keine längeren Fristen zwingend vorgeschrieben sind.

9. Eigentumsvorbehalt

9.1 Wir behalten uns das Eigentum an der Ware vor (Vorbehaltware), bis zum Eingang aller Zahlungen aus dem Kaufvertrag. Die gelieferten Waren gehen erst dann in das Eigentum des Käufers über, wenn dieser seine gesamten Verbindlichkeiten aus der Geschäftsverbindung einschließlich Nebenforderungen, Schadensersatzansprüchen und Einlösungen von Schecks und Wechseln erfüllt hat. Im Fall des Scheck-Wechsel-Verfahrens erlischt der Eigentumsvorbehalt in all seinen hier aufgeführten Formen nicht schon mit der Scheckzahlung, sondern erst mit der Einlösung des Wechsels.

9.2 Der Käufer hat uns von allen Zugriffen Dritter, insbesondere von Zwangsvollstreckungsmaßnahmen sowie sonstigen Beeinträchtigungen seines Eigentums unverzüglich schriftlich zu unterrichten. Der Käufer hat uns alle Schäden und Kosten zu ersetzen, die durch einen Verstoß gegen diese Verpflichtung und durch erforderliche Maßnahmen zum Schutz gegen Zugriffe Dritter entstehen.

9.3 Kommt der Käufer seiner Zahlungsverpflichtung trotz einer Mahnung unsererseits nicht nach, so können wir die Herausgabe der noch in seinem Eigentum stehenden Vorbehaltware ohne vorherige Fristsetzung verlangen. Die dabei anfallenden Transportkosten trägt der Käufer. In der Pfändung der Vorbehaltssache durch uns liegt stets ein Rücktritt vom Vertrag. Wir sind nach Rückbehalt der Vorbehaltware zu deren Verwertung befugt. Der Verwertungserlös wird mit unseren offenen Forderungen aufgerechnet.

10. Erfüllungsort

Der Erfüllungsort für Zahlungen ist Bräunlingen, für unsere Warenlieferungen der Versandort.

11. Datenverarbeitung

Der Käufer ist damit einverstanden, dass wir die im Zusammenhang mit der Geschäftsbeziehung erhaltenen Daten über den Käufer unter Beachtung des Bundesdatenschutzgesetzes für die Erfüllung eigener Geschäftszwecke verarbeiten, insbesondere speichern oder an eine Kreditchutzorganisation übermitteln, soweit dies im Rahmen der Zweckbestimmung des Vertrages erfolgt oder zur Wahrung unserer berechtigten Interessen erforderlich ist und kein Grund zu der Annahme besteht, dass das schutzwürdige Interesse des Käufers an dem Ausschluss der Verarbeitung, insbesondere der Übermittlung, dieser Daten überwiegt.

12. Salvatorische Klausel

Änderungen oder Ergänzungen des Vertrages oder dieser Allgemeinen Geschäftsbedingungen bedürfen zu ihrer Wirksamkeit der schriftlichen Form. Sollte eine Regelung dieser Allgemeinen Liefer- und Zahlungsbedingungen unwirksam oder undurchführbar sein oder werden, so berührt dies die Wirksamkeit der Allgemeinen Liefer- und Zahlungsbedingungen im Übrigen nicht.

13. Gerichtsstand und anzuwendendes Recht

13.1 Für das Vertragsverhältnis zwischen dem Käufer und uns gilt ausschließlich das Recht der Bundesrepublik Deutschland, auch wenn der Käufer seinen Wohn- oder Geschäftssitz im Ausland hat. Die Anwendung des einheitlichen Gesetzes über den internationalen Kauf beweglicher Sachen sowie des Gesetzes über den Abschluss von internationalen Kaufverträgen über bewegliche Sachen ist ausgeschlossen.

13.2 Der Käufer ist nicht berechtigt, Ansprüche aus dem Kaufvertrag ohne Einwilligung des Verkäufers abzutreten.

13.3 Ist der Käufer Kaufmann, juristische Person des öffentlichen Rechts oder ein öffentlich-rechtliches Sondervermögen, so ist Gerichtsstand für beide Teile - auch für Wechsel- und Scheckklagen - Donaueschingen. Wir sind jedoch auch berechtigt, den Käufer an seinem allgemeinen Gerichtsstand zu verklagen.

... mehr Raum zum Arbeiten

Die Angebote gelten für Handel, Handwerk und Gewerbe. Technische Änderung sowie Preisänderung aufgrund von Materialverteuerungen vorbehalten. Preise zuzüglich der gesetzlichen Mehrwertsteuer. Druckfehler und Irrtum vorbehalten.

bedrunka+hirth
Betriebseinrichtungen

Ihr Fachhändler und Kundendienst / Your agent and service / Votre agent et service

www.bnb-ohg.de